

alber

Speed up your life

E-PILOT

Zuggerät für Rollstühle

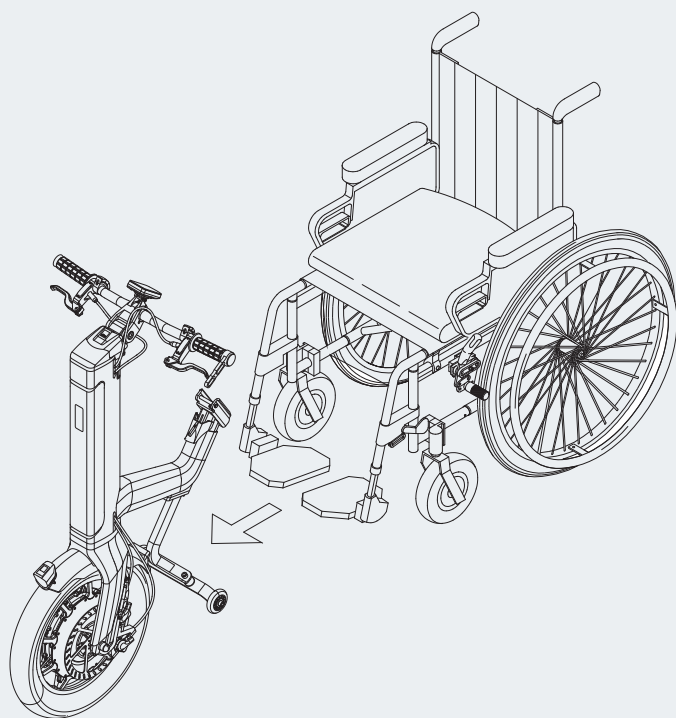

Gebrauchsanweisung e-pilot P15

DE

Instructions for Use e-pilot P15

EN

Instructions d'utilisation e-pilot P15

FR

Manual de instrucciones e-pilot P15

ES

Istruzioni per l'uso e-pilot P15

IT

Gebruiksaanwijzing e-pilot P15

NL

Bruksanvisning e-pilot P15

NO

Instruktionsbok e-pilot P15

SE

Brugsvejledning e-pilot P15

DK

Käyttöohjeet e-pilot P15

FI

Instruções de uso e-pilot P15

PT

CE

Service Center (Deutschland)

Montag bis Donnerstag von

8.00 - 18.00 Uhr

Freitag von

8.00 - 16.00 Uhr

erreichbar unter

Telefon (0800) 9096-250

(gebührenfrei)



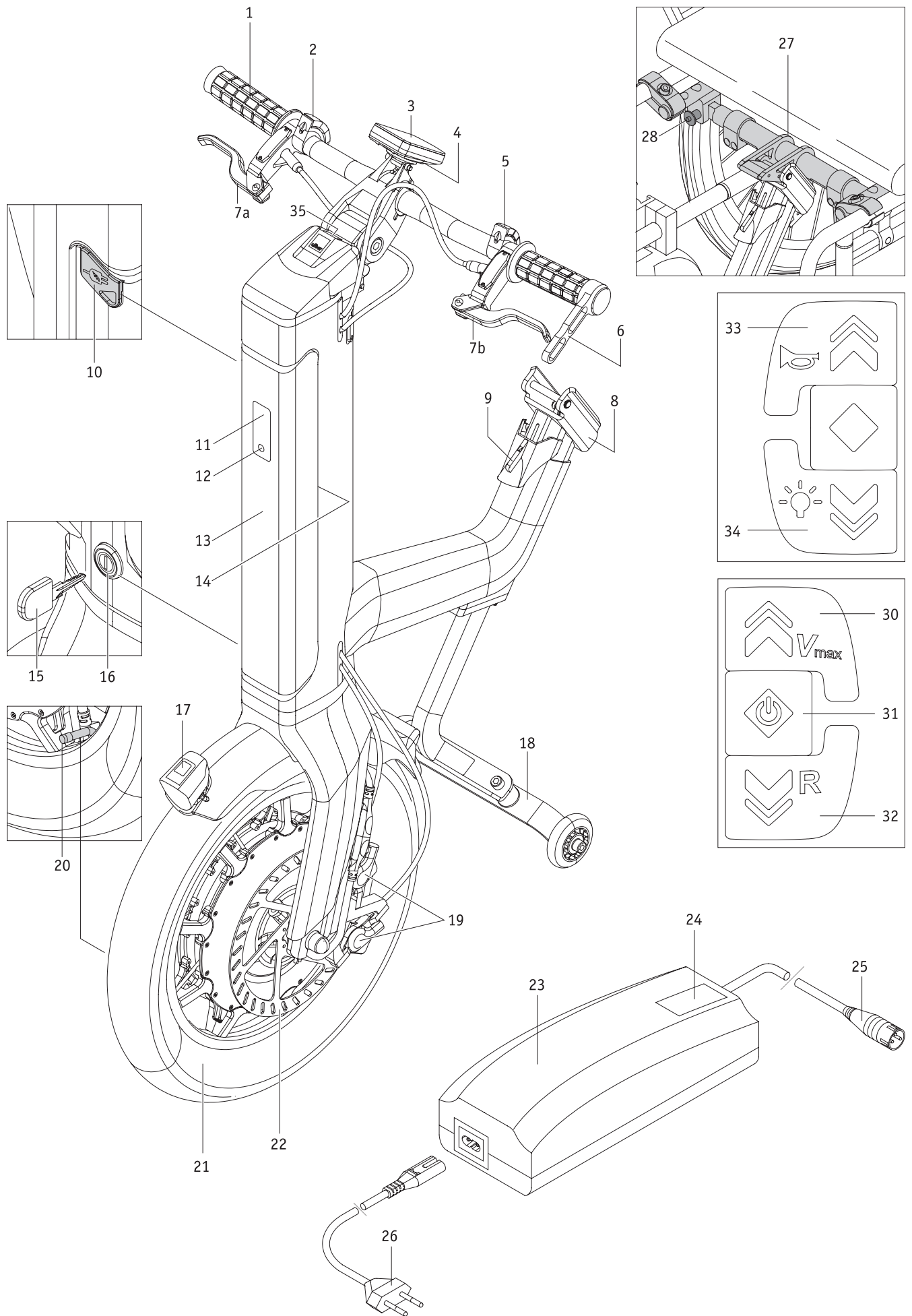

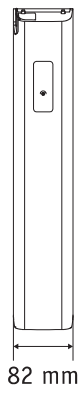
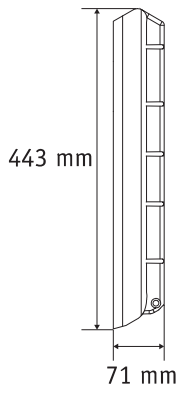
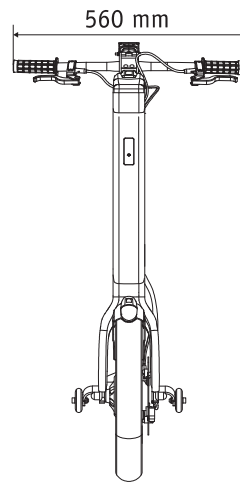
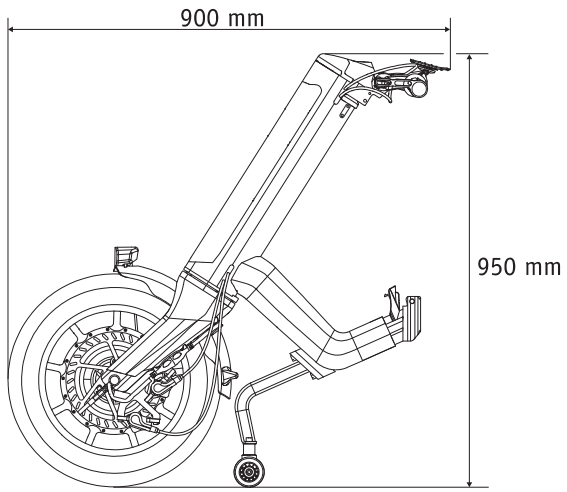

Sommaire

1. Introduction	2		
1.1 Remarque concernant l'utilisation	2	4.3.2 Écran de conduite	19
1.2 Consignes de sécurité importantes – à respecter impérativement	2	4.3.3 Réglage des vitesses	19
1.3 Utilisation conforme de l'e-pilot	2	4.3.4 Affichages dans le menu	20
1.4 Consignes d'utilisation	2	5. Mode de conduite	21
1.5 Explication des symboles	3	5.1 Activation de l'e-pilot	21
1.6 Conditions d'utilisation/lieux d'utilisation autorisés	4	5.2 Marche avant	21
1.7 Contenu standard de la livraison	5	5.3 Marche arrière	21
1.8 Accessoires en option	5	6. Consignes de sécurité et avertissements sur les risques de la conduite avec l'e-pilot	22
1.9 Vue d'ensemble des principaux éléments	5	6.1 Remarques générales	22
2. Mise en service	6	6.2 Test de conduite	22
2.1. Montage de l'e-pilot sur le fauteuil roulant	7	6.3 Consignes de sécurité	23
2.2. Démontage de l'e-pilot du fauteuil roulant	8	6.4 Obstacles	25
2.3 Éléments de commande sur le guidon	9	6.5 Zones à risque et situations à risque	25
2.4 Commutateur pour la mise en marche/ à l'arrêt et la marche arrière	9	7. Messages d'erreur et indications à l'écran	27
2.5 Poignée d'accélération	10	7.1 Messages d'erreur	27
2.6 Commutateur pour le klaxon et l'éclairage	10	7.2 Indications	28
2.7 Levier de frein	10	8. Douille de chargement USB	29
2.8 Consigne de sécurité concernant le blocage et le déblocage des freins en pente	11	9. Feu	29
3. Bloc batterie	11	10. Transport	30
3.1 Voyants sur le bloc batterie	12	10.1 E-pilot	30
3.2 Retrait du bloc batterie	12	10.2 Fauteuil roulant	30
3.3 Insertion du bloc batterie	13	11. Stockage, entretien, maintenance et élimination	31
3.4 Activer le bloc batterie	13	11.1 Stockage	31
3.5 Chargement du bloc batterie	14	11.2 Entretien	31
3.5.1 Raccordement de la fiche de chargement au bloc batterie	14	11.3 Réutilisation	31
3.5.2 Affichage de l'état de charge sur l'écran	14	11.4 Maintenance	31
3.5.3 Message d'erreur pendant le chargement	14	11.5 Élimination	32
3.5.4 Consignes générales relatives au chargement du bloc batterie	15	12. Garantie légale, garantie fabricant et responsabilité	32
3.5.5 Consignes de sécurité relatives au chargeur et au chargement	15	12.1 Garantie en cas de défauts	32
3.5.6 Consignes de sécurité relatives au bloc batterie	16	12.2 Garantie de durabilité	32
3.5.7 Stockage du bloc batterie	16	12.3 Responsabilité	32
3.5.8 Consignes de sécurité et avertissements relatifs au transport et à l'envoi du bloc batterie	16	13. Caractéristiques techniques	33
4. Écran	17	14. Étiquettes	34
4.1 Montage et démontage de l'écran	17	15. Communications relatives à la sécurité du produit	37
4.2. Port USB sur l'écran	17	16. Indication juridique importante pour l'utilisateur de ce produit	37
4.3. Menus à l'écran	18	17. Informations importantes sur les voyages en avion	37
4.3.1 Structure des menus (vue d'ensemble)	18	Accessoires en option - Frein Tetra	38



42.0001.4.99.05

Version : 2021-06-07

Cette notice d'utilisation peut être téléchargée dans sa version actuelle depuis notre site web www.alber.de. Si vous avez besoin d'une version dans une police plus grande, veuillez contacter l'Alber Service Center.

Les instructions d'utilisation de l'e-pilot P15 contenues dans la présente notice d'utilisation, ainsi que les graphiques associés, se réfèrent à des appareils où la poignée d'accélération [1] se trouve du côté droit et le système de blocage du levier de frein [6] du côté gauche. Les mêmes instructions s'appliquent, toutes choses égales par ailleurs, aux appareils dont la poignée d'accélération [1] se trouve du côté gauche et le système de blocage du levier de frein [6] du côté droit.

1. Introduction

1.1 Destination

L'e-pilot est un dispositif médical pour les personnes actives qui doivent utiliser un fauteuil roulant manuel en raison de leur handicap. L'e-pilot est un dispositif de traction à entraînement électrique qui se pose sur un fauteuil roulant manuel, le transforme en fauteuil roulant à entraînement électrique, et augmente ainsi considérablement la mobilité et la flexibilité de la personne en fauteuil roulant.

1.2 Consignes de sécurité importantes – à respecter impérativement

L'e-pilot est un dispositif de traction pour fauteuils roulants. Pour des raisons de sécurité, il ne doit être utilisé que par des personnes qui

- ont été formées à sa manipulation,
- peuvent bouger et coordonner les deux mains et/ou bras sans grandes limitations,
- sont en mesure physiquement et mentalement de manier, en toute sécurité et dans toutes les situations (p. ex. circulation routière), le fauteuil roulant équipé de l'e-pilot et, en cas de panne de l'e-pilot, de freiner le fauteuil roulant et de l'arrêter en toute sécurité.

Une formation à l'utilisation de l'appareil fait partie intégrante de la prestation et est effectuée sur rendez-vous par votre revendeur spécialisé ou un représentant de la société Alber GmbH. Il n'en résulte aucun frais supplémentaire.

Si vous avez des doutes quant à la manipulation de l'e-pilot, veuillez vous adresser également à votre revendeur.

En cas d'éventuelles défaillances techniques, vous pouvez vous adresser à votre revendeur ou à l'Alber Service Center, téléphone 0800 9096-250 (appel gratuit uniquement en Allemagne).

- Lors de l'utilisation de l'e-pilot, il faut scrupuleusement respecter les valeurs prédéfinies par le fabricant de votre fauteuil roulant (par exemple l'inclinaison maximale, la pression des pneus, la vitesse maximale etc.), de même que les instructions générales de service. Les valeurs limites ne doivent en aucun cas être dépassées.
- De même, il convient d'éviter les déplacements à proximité de champs parasites électriques forts.
- Dans de rares cas et dans certaines circonstances, l'utilisation de l'e-pilot peut perturber d'autres dispositifs comme les systèmes antivol dans les magasins.
- Il est interdit d'emprunter des escaliers mécaniques ou des tapis roulants avec l'e-pilot.
- Lorsque des activités sportives sont réalisées dans un fauteuil roulant, comme, entre autres, le fait de soulever des poids, l'e-pilot doit être détaché du fauteuil roulant.
- Il est également interdit de combiner l'e-pilot avec des accessoires n'ayant pas été autorisés par Alber.



La mise en service de l'e-pilot avant la formation à son utilisation est interdite.

Contactez à ce sujet votre revendeur ou un représentant de la société Alber. La mise en service de l'e-pilot avant la formation est une utilisation non conforme qui entraîne notamment la perte des droits de garantie. Une utilisation non conforme représente un risque de blessures.



Les consignes que l'utilisateur de l'e-pilot doit respecter sont plus strictes que celles applicables à une utilisation manuelle du fauteuil roulant et exigent une plus grande vigilance ainsi que le respect de toutes les informations relatives à l'utilisation contenues dans cette notice d'utilisation.

1.3 Utilisation conforme de l'e-pilot

L'e-pilot est un dispositif médical pour les personnes actives qui doivent utiliser un fauteuil roulant manuel en raison de leur handicap.

L'e-pilot est un dispositif de traction à entraînement électrique qui se pose sur un fauteuil roulant manuel, le transforme en fauteuil roulant à entraînement électrique, et augmente ainsi considérablement la mobilité et la flexibilité de la personne en fauteuil roulant.

Respecter impérativement les indications de la présente notice d'utilisation pour l'utilisation, le transport, la maintenance et le dépannage de l'e-pilot. L'e-pilot ne doit être posé et utilisé que sur les fauteuils roulants figurant dans la base de données de la société Alber.

Le tri est effectué par le revendeur ou par la société Alber elle-même.

1.4 Consignes d'utilisation

Seuls les accessoires agréés par Alber peuvent être montés. Ni l'e-pilot, ni ses accessoires, ne doivent être modifiés.

L'e-pilot doit être utilisé dans les conditions suivantes :

- Respect des indications, instructions et recommandations contenues dans la présente notice d'utilisation
- Respect des informations sur la conduite avec l'e-pilot, ainsi que des consignes de sécurité et des avertissements sur les risques au chapitre 6.
- L'utilisation de l'e-pilot n'est effectuée que par une personne formée
- Aucune modification technique n'a été effectuée sur l'e-pilot par l'utilisateur ou par un tiers

Une personne formée est une personne ayant été dûment instruite des tâches qui lui sont confiées et des dangers possibles en cas de comportement non conforme et formée à la manipulation de l'e-pilot. Dans le cas de l'e-pilot, il s'agit de l'utilisateur du fauteuil roulant sur lequel l'e-pilot est monté. La formation est dispensée par un revendeur agréé ou par un représentant de la société Alber GmbH. Il est strictement interdit à toute personne non formée ou non qualifiée d'utiliser l'e-pilot.

L'e-pilot ne doit pas être utilisé à des fins non conformes à sa destination. Cela concerne notamment tous les types de transports de charges, comme le transport d'objets usuels ou d'autres personnes dans le fauteuil roulant.

Il est également interdit d'utiliser l'e-pilot comme entraînement pour tout objet, appareil ou machine mobiles ou pour tout autre moyen de transport (p. ex. vélos ou trottinettes modifiés).

Le respect des indications fournies dans la présente notice d'utilisation relatives à l'exécution des travaux de maintenance ainsi que le respect des consignes de sécurité et des avertissements sur les risques relatifs au mode de conduite entrent également dans le cadre d'une utilisation conforme.

La société Alber GmbH considère les cas suivants comme constituant une utilisation non conforme de l'e-pilot :

- Utilisation de l'appareil contraire aux instructions et recommandations de la présente notice d'utilisation,
- Dépassement des limites techniques de performance définies dans la présente notice d'utilisation,
- Modifications techniques sur et dans l'appareil,
- Montage et utilisation de pièces et d'accessoires de tiers non fabriqués ou non recommandés par Alber.



La société Alber GmbH décline toute responsabilité pour les dommages résultant d'une utilisation non conforme de l'e-pilot et de ses accessoires, d'une manipulation de l'e-pilot et de ses accessoires par une personne non formée, d'une utilisation de l'e-pilot et de ses accessoires contraire aux instructions, en particulier les consignes de sécurité et les avertissements sur les risques de la présente notice d'utilisation, d'un dépassement des limites techniques définies dans la présente notice d'utilisation, par l'utilisateur ou un tiers.



Avant la mise en service de l'e-pilot, familiarisez-vous avec les consignes de sécurité et les avertissements sur les risques dans les différents chapitres de la présente notice d'utilisation.

1.5 Explication des symboles

Les conseils et remarques importants sont identifiés comme suit dans la présente notice d'utilisation :



Indication de conseils et d'informations particulières



Avertissement de dangers potentiels pour votre sécurité et votre santé, et remarques sur les risques potentiels de blessures. Avertissement de problèmes ou dommages techniques potentiels.

Tenez compte impérativement de ces remarques et avertissements pour prévenir les dommages corporels et matériels !

Les indications dans cette notice d'utilisation telles que « à l'avant », « à l'arrière », « à gauche », « à droite », etc. sont données du point de vue du conducteur.

Vous trouverez ci-dessous les explications des symboles utilisés sur les étiquettes (voir chapitre 13) et en partie dans la présente notice d'utilisation.



L'e-pilot et le chargeur séparé correspondant satisfont aux chapitres applicables des normes EN 12184 pour les fauteuils roulants électriques et ISO 7176-14 pour les fauteuils roulants et au règlement UE relatif aux dispositifs médicaux (RDM = Regulation on medical devices) 2017/745. Le e-pilot est un dispositif médical de classe I.



Dispositif médical



Remarque sur l'élimination de l'e-pilot et de ses composants, voir chapitre 7.4.



Protéger l'appareil de l'humidité.

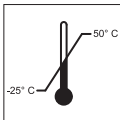

Indication de la plage de températures dans laquelle l'e-pilot ou le bloc batterie peuvent être utilisés.



Observer la notice d'utilisation !

Cette notice d'utilisation comporte notamment des instructions, des informations et des avertissements concernant le fonctionnement du e-pilot ainsi que le chargement des batteries. Il faut les lire et en tenir compte avant la mise en service ou le premier chargement du e-pilot.

4



Poids maximal de la personne que l'e-pilot peut supporter : 100 kg



Indication de la date de fabrication sur l'étiquette du système



Nom et adresse du fabricant de l'appareil (voir au verso de la notice d'utilisation)



Marquage de produit dangereux (classe 9) sur le carton du bloc batterie
Voir aussi chapitre 3.5.8

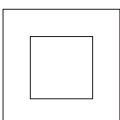

Double isolation / Classe d'appareil 2

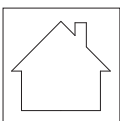

Ne pas utiliser à l'extérieur

1.6 Conditions d'utilisation/lieux d'utilisation autorisés

- Respectez les conditions d'utilisation autorisées de la notice d'utilisation de votre fauteuil roulant sur lequel l'e-pilot est monté.
- Outre les indications relatives à l'e-pilot, respectez impérativement les indications du fabricant du fauteuil roulant (pente maximale)

franchissable, hauteur maximale des obstacles, poids maximal de l'utilisateur, vitesse maximale autorisée, etc.). Les valeurs les plus basses prévalent !

- Les restrictions des conditions d'utilisation autorisées (p. ex. pente maximale franchissable, hauteur maximale autorisée des obstacles, poids maximal de l'utilisateur, etc.) doivent également être respectées lors de l'utilisation de l'e-pilot !
- L'e-pilot ne doit être utilisé qu'à des températures comprises entre -25 °C et +50 °C. Par conséquent, n'exposez pas l'e-pilot à une source de chaleur (tel qu'un fort rayonnement solaire) car ceci pourrait fortement chauffer les surfaces.
- Évitez les déplacements sur un terrain instable (p. ex. sur du gravier, du sable, de la boue, de la neige, du verglas ou des flaques d'eau profondes).
- Respectez notamment les consignes de sécurité et les avertissements sur les risques à partir du chapitre 3.



Ne pas exposer durablement l'e-pilot à un fort rayonnement solaire lorsqu'il n'est pas utilisé. Ceci entraînerait la surchauffe du moteur qui ne pourrait alors délivrer toute sa puissance. De même, les éléments en plastique vieillissent plus vite sous l'effet d'un fort rayonnement solaire.

1.7 Contenu standard de la livraison

- Dispositif de traction e-pilot
- Écran
- Bloc batterie avec clé
- Chargeur
- La présente notice d'utilisation
- Notice d'utilisation du chargeur

Le fauteuil roulant doit être muni d'un dispositif de fixation spécial pour monter l'e-pilot. Si ce n'est pas le cas, veuillez vous adresser directement à votre revendeur ou à un représentant d'Alber.

1.8 Accessoires en option

Pour obtenir des informations sur les accessoires disponibles, consultez le site web d'Alber.

Il est recommandé de n'utiliser que les accessoires Alber d'origine.

L'e-pilot est conçu pour fournir une excellente performance lorsqu'il est utilisé avec les accessoires d'origine. La société Alber n'est pas responsable des dommages survenus sur le produit et/ou des accidents (incendies p. ex.) qui résultent d'un dysfonctionnement de pièces de rechange et/ou d'accessoires de fournisseurs tiers. La garantie ne couvre pas les réparations requises par le dysfonctionnement d'accessoires de fournisseurs tiers. Vous pouvez toutefois demander la réalisation de ces réparations contre paiement.

1.9 Vue d'ensemble des principaux éléments

(voir plan d'ensemble dans l'enveloppe)

e-pilot

Poignée d'accélération	1	Freins (actionnement à l'aide des leviers de frein 7a/7b)	19
Commutateur (plusieurs fonctions)	2	Valve	20
Écran	3	Roue	21
Support pour écran	4	Disque de frein	22
Commutateur pour le feu et le klaxon	5	Douille de chargement USB	35
Système de blocage du levier de frein	6		
Levier de frein (droit)	7a	Chargeur	
Levier de frein (gauche)	7b	Chargeur	23
Logement du dispositif de fixation	8	Écran	24
Clapet de déverrouillage	9	Fiche de chargement	25
Douille de chargement (avec cache)	10	Fiche secteur	26
Écran (affichage de la capacité)	11		
Touche info	12	Fauteuil roulant	
Bloc batterie	13	Dispositif de fixation	27
Logement du bloc batterie	14	Quickpin	28
Clé pour le dispositif de verrouillage de la batterie	15	Déverrouillage du Quickpin	29
Dispositif de verrouillage de la batterie	16		
Feu	17		
Béquille	18		

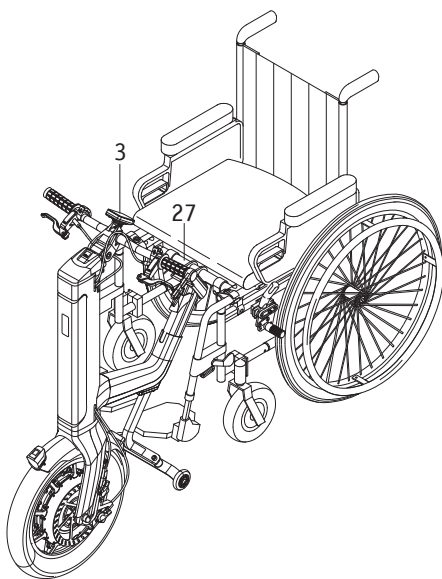

2. Mise en service

L'e-pilot et les accessoires que vous avez éventuellement commandés, sont montés sur votre fauteuil roulant et livrés chez vous, prêts à l'emploi, par la société Alber ou votre revendeur. Sur le dessous de votre fauteuil roulant se trouve par conséquent un dispositif de fixation [27] permettant de monter l'e-pilot sur votre fauteuil roulant (voir chapitre 2.1).

À la livraison de l'e-pilot, votre revendeur ou un représentant de la société Alber vous formera à la manipulation du système ainsi qu'au fonctionnement des accessoires éventuellement commandés. Il vous remettra aussi la présente notice d'utilisation qui contient également, outre les informations techniques, des indications importantes relatives à la conduite.

L'écran [3] de l'e-pilot est réglé en usine sur la langue anglaise et peut être réglé par vous-même ou par votre revendeur spécialisé sur la langue de votre choix (voir chapitre 4.3.4).

En raison des réglementations de transport en vigueur, le bloc batterie n'est chargé qu'à 30 pour cent maximum à la livraison. Vous devez donc les charger complètement avant votre premier déplacement (voir chapitre 3.5).



Avant la mise en service de l'e-pilot, lisez attentivement la présente notice d'utilisation, notamment toutes les consignes de sécurité et avertissements, ainsi que les documents joints au chargeur et au bloc batterie. Pour toute question, veuillez vous adresser à votre revendeur.



Le montage du dispositif de fixation [27] sur le fauteuil roulant ne doit être effectué que par la société Alber ou par un revendeur agréé par celle-ci.



Contrôlez régulièrement que le dispositif de fixation [27] est toujours bien vissé au fauteuil roulant. Si les raccords à vis sont desserrés voire complètement dévissés, veuillez les faire resserrer par un revendeur agréé.



Contrôlez régulièrement le bon fonctionnement des freins sur l'e-pilot et sur votre fauteuil roulant. Si les freins ne fonctionnent pas parfaitement, l'e-pilot ne doit pas être mis en service.

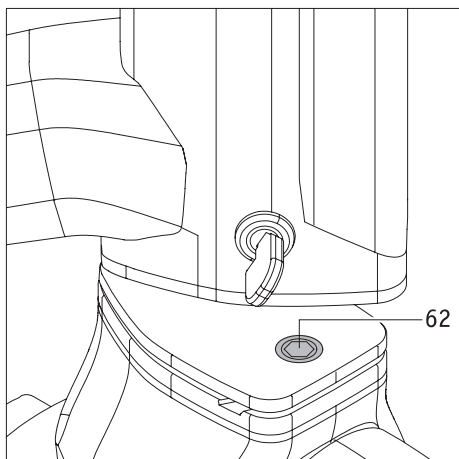
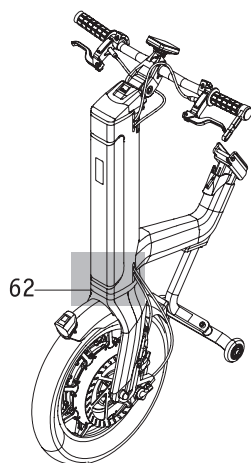

Remarque importante pour les personnes équipées d'un stimulateur cardiaque



Un aimant [62] se trouve sur la fourche de la roue. Les personnes équipées d'un stimulateur cardiaque ne doivent pas s'approcher à plus de 20 centimètres de l'aimant afin d'éviter d'éventuels dysfonctionnements et leurs conséquences sur la santé.

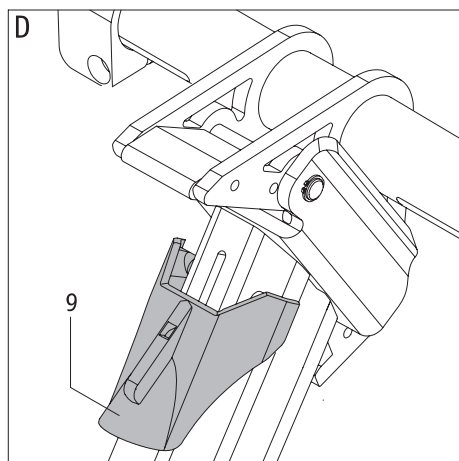
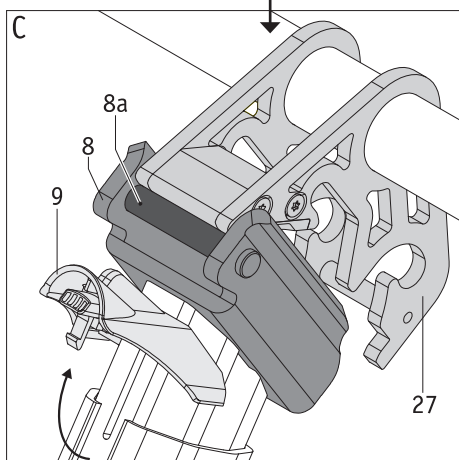
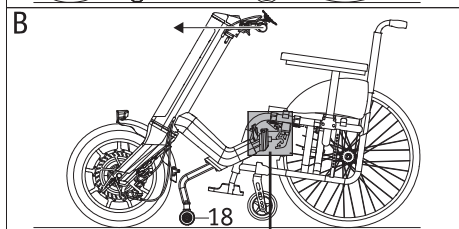
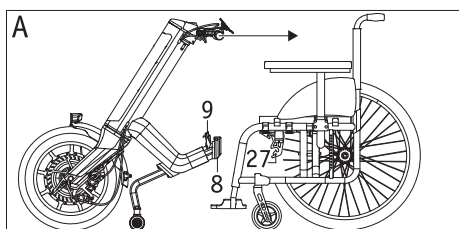

2.1. Montage de l'e-pilot sur le fauteuil roulant

Suivre la procédure suivante pour monter l'e-pilot sur le fauteuil roulant :

- Serrez les freins de stationnement du fauteuil roulant.
 - Assurez-vous que l'e-pilot n'est pas activé. Les étapes suivantes ne doivent être réalisées qu'avec l'e-pilot désactivé !
 - Le cas échéant : Ouvrez le clapet de déverrouillage [9] de l'e-pilot en le tirant vers le haut (voir figure C).
 - Tirez l'e-pilot vers vous par ses poignées (figure A) jusqu'à ce que la barre transversale [8a] du logement [8] bute contre le dispositif de fixation [27] du fauteuil roulant (voir figure C).
 - Continuez de tirer l'e-pilot vers vous. Si cette étape est réalisée correctement, vous entendrez un « clic » net dès que les deux fixations [8 et 27] sont en contact. Lors de cette étape, vous remarquerez que la roue [21] de l'e-pilot se relève d'abord légèrement avant de redescendre au sol après l'enclenchement des deux fixations.
 - Penchez-vous en arrière et poussez l'e-pilot au niveau de ses poignées pour l'éloigner de vous (voir figure B).
- Les roues avant de votre fauteuil roulant et la béquille de l'e-pilot se relèvent légèrement, tandis que les deux fixations [8 et 27] s'assemblent fermement. Le clapet de déverrouillage [9] se rabat automatiquement, s'enclenche et ferme le mécanisme (voir figure D).
- **Si le clapet de déverrouillage [9] ne se rabat pas automatiquement : Rabattez manuellement le clapet de déverrouillage [9] et veillez à ce qu'il s'enclenche (voir figure D).**
 - Vérifiez que le fauteuil roulant et l'e-pilot sont fermement assemblés. Il doit être impossible de séparer l'e-pilot du fauteuil roulant en le poussant.
 - Si l'e-pilot est correctement monté sur le fauteuil roulant, vous pouvez desserrer les freins de stationnement du fauteuil roulant et commencer à conduire.



L'e-pilot doit impérativement être désactivé lors de son assemblage. Il est interdit d'assembler l'e-pilot s'il est activé.



Effectuez toujours l'assemblage en totalité et en restant concentré, sans interruption d'aucune sorte (p. ex. téléphone, conversation avec des personnes, etc.).



Si le clapet de déverrouillage [9] ne se rabat pas automatiquement lors de l'assemblage (figure D), vous devriez consulter votre revendeur et lui faire vérifier le positionnement de la fixation [27].



La conduite avec l'e-pilot n'est permise qu'avec le clapet de déverrouillage [9] fermé (rabattu et enclenché) (voir figure D).

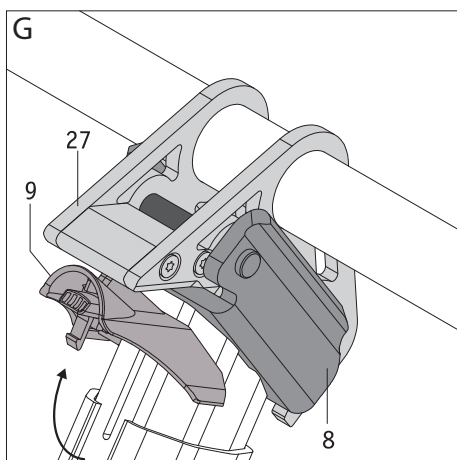
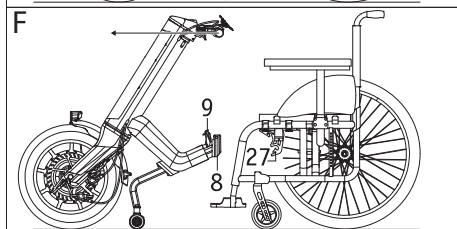
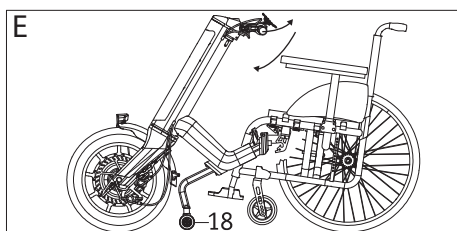

2.2. Démontage de l'e-pilot du fauteuil roulant

Suivre la procédure suivante pour démonter l'e-pilot du fauteuil roulant :

- Serrez les freins de stationnement du fauteuil roulant.
- Assurez-vous que l'e-pilot n'est pas activé. Les étapes suivantes ne doivent être réalisées qu'avec l'e-pilot désactivé !
- Relevez le clapet de déverrouillage [9] de l'e-pilot (voir figure G)
- Poussez l'e-pilot pour l'éloigner de vous jusqu'à entendre un clic net.
- Rapprochez l'e-pilot de vous jusqu'à ce que les roues avant du fauteuil roulant reposent sur le sol.
- Poussez l'e-pilot simultanément vers le bas et légèrement vers l'avant. Les deux fixations [8 et 27] se séparent, tandis que les roues avant du fauteuil roulant descendent au sol.
- Le fauteuil roulant et l'e-pilot peuvent maintenant être garés, les freins de l'e-pilot devant être bloqués afin d'éviter un déplacement involontaire (voir chapitre 2.7).



L'e-pilot doit impérativement être désactivé lors de son démontage. Il est interdit de démonter l'e-pilot s'il est activé.



Effectuez toujours le démontage en totalité et en restant concentré, sans interruption d'aucune sorte (p. ex. téléphone, conversation avec des personnes, etc.).



Si le clapet de déverrouillage [9] a été relevé, les raccords mécaniques entre l'e-pilot et le fauteuil roulant (logement [8] et fixation [27]) sont déverrouillés. Dans cet état, un petit choc suffit à séparer les deux composants.

Il est donc expressément interdit d'effectuer un déplacement avec l'e-pilot une fois le clapet de déverrouillage relevé [9].

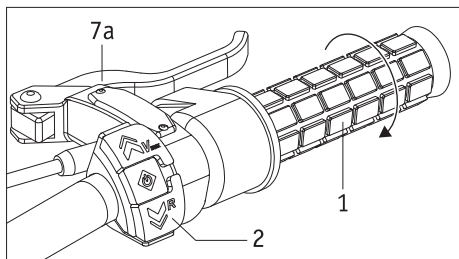

2.3 Éléments de commande sur le guidon

Du point de vue de l'utilisateur, les éléments de commande suivants se trouvent sur le côté droit du guidon

- la poignée d'accélération [1]
- le commutateur [2] pour la mise en marche/à l'arrêt, les vitesses, la marche arrière, la présélection de la vitesse maximale et la commande des menus
- le levier [7a] d'un des freins [19]

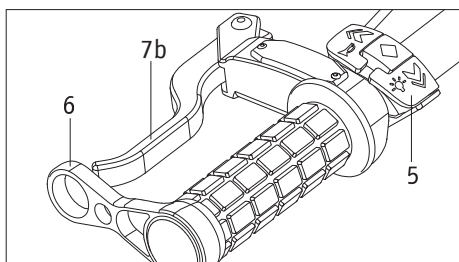

Sur le côté gauche du guidon se trouvent

- le commutateur [5] pour le feu et le klaxon
- le levier [7b] du deuxième frein [19]
- le système de blocage [6] du levier de frein [7b].

À l'exception des deux leviers de frein [7a, 7b], l'utilisation des éléments de commande nécessite que le bloc batterie soit activé (voir chapitre 3.4).

Les fonctions des différents éléments de commande sont expliquées dans les chapitres suivants.

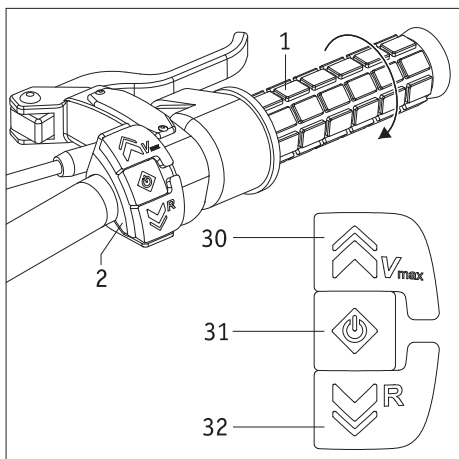

2.4 Commutateur pour la mise en marche/à l'arrêt et la marche arrière

Les éléments de commande du commutateur [2] ont plusieurs fonctions.

Lorsque le bloc batterie est activé, mais que l'e-pilot est désactivé

- Le commutateur [2] n'a aucune fonction lorsque l'e-pilot est désactivé.
- Appuyez sur le bouton [31] pour activer l'e-pilot. Plusieurs paramètres sont demandés successivement sur l'écran [3] (voir aussi à ce sujet le chapitre 4.3).



Pendant l'activation et la requête des paramètres, vous ne devez actionner ni les commutateurs [30] et [32], ni la poignée d'accélération [1]. Cela pourrait entraîner un arrêt de sécurité.

Lorsque l'e-pilot est activé mais immobile

- Sur l'écran [3], l'écran de conduite est affiché en permanence et vous informe de différents paramètres (voir chapitre 4.3.2).
- Seul le commutateur [30] vous permet de présélectionner la vitesse maximale possible (voir chapitre 4.3.3). **N'utilisez jamais le commutateur [32] pour la sélection de la vitesse car il active la marche arrière !**
- L'e-pilot roule toujours en marche avant lorsque vous actionnez la poignée d'accélération [1]. Pour la marche arrière, vous devez relâcher la poignée d'accélération [1] et appuyer sur le bouton [32]. L'e-pilot continue de rouler en marche arrière jusqu'à ce que le bouton [32] soit relâché.
- En appuyant sur le bouton [31] pendant environ 3 secondes, vous passez de l'écran de conduite au menu. Pour naviguer à l'intérieur du menu, utilisez les boutons [30] et [32]. Pour obtenir des informations sur les paramètres du menu, consultez le chapitre 4.3.4.
- Si l'e-pilot n'est pas utilisé pendant une heure, le système s'arrête automatiquement. Pour remettre l'e-pilot en service, vous devez à nouveau appuyer sur le bouton [31].

Pendant le déplacement

- En appuyant sur le bouton [30], vous pouvez également présélectionner la vitesse maximale autorisée pendant que vous conduisez (voir chapitre 4.3.3).
- Pour rouler en marche arrière, il faut d'abord immobiliser l'e-pilot.



Pour choisir la vitesse maximale, n'utilisez que le commutateur [30]. N'utilisez jamais le commutateur [32] pour la sélection de la vitesse car il active la marche arrière ! Dans ce cas, le sens de la marche de l'e-pilot risque de changer de manière incontrôlée et vous risquez de vous blesser.

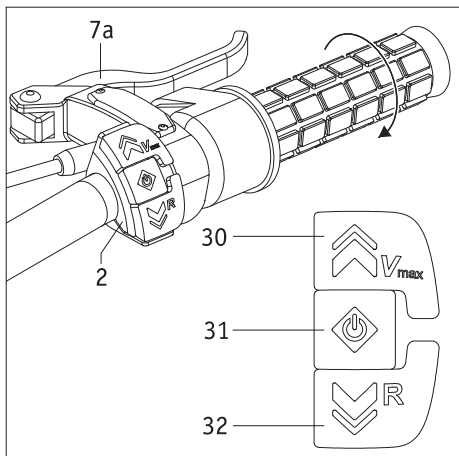

2.5 Poignée d'accélération

Le mode de conduite est sélectionné à l'aide des éléments de commande qui se trouvent sur le côté droit du guidon.

- Appuyez environ 2 secondes sur le bouton [31] sur le commutateur [2]. La poignée d'accélération [1] ne doit pas être actionnée pendant ce temps.
- L'e-pilot est maintenant activé, et le mode de conduite présélectionné (voir chapitre 4.3.4 Mode de conduite) s'affiche sur l'écran [3].
- Tournez la poignée d'accélération [1] dans le sens horaire - vous commencez à avancer.



Avant votre premier déplacement avec l'e-pilot, lisez les informations sur la conduite, ainsi que les consignes de sécurité et les avertissements sur les risques (tous au chapitre 6).

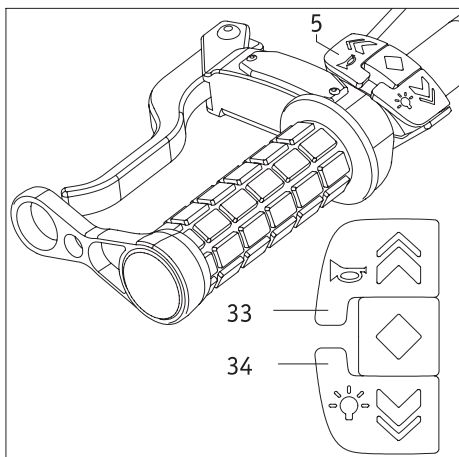

2.6 Commutateur pour l'avertisseur et le feu

Le commutateur [5] associe 2 fonctions qui peuvent être activées aussi bien à l'arrêt de l'e-pilot (bloc batterie [13] activé) que pendant un déplacement.

- Lorsque vous appuyez sur le bouton [33], un signal d'avertissement retentit. Lorsque vous relâchez le bouton, le signal d'avertissement s'arrête.
 - Le bouton [34] permet d'allumer et d'éteindre le feu [17].
- Observez également les remarques complémentaires au chapitre 9, car un autre commutateur pour l'activation/la désactivation est présent sur le feu.

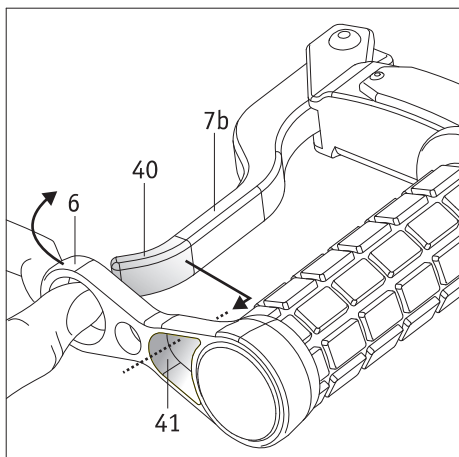

2.7 Levier de frein

La roue [1] de l'e-pilot n'est pas bloquée automatiquement lorsqu'il est à l'arrêt, et elle reste mobile. Afin d'empêcher tout déplacement accidentel de l'e-pilot et du fauteuil roulant sur lequel il est monté, les freins sur la roue doivent être actionnés à l'aide des leviers de frein [7a à droite, 7b à gauche du guidon] à chaque arrêt.

Blocage du levier de frein

Lors d'un arrêt prolongé, le levier de frein à gauche du guidon [7b] peut être bloqué durablement à l'aide d'un système de blocage [6].

- Du pouce, tirez le système de blocage [6] vers l'avant.
- Tirez l'orifice [41] sur l'extrémité [40] du levier de frein.
- Lorsque l'extrémité [40] du levier de frein est entièrement dans l'orifice [41], vous pouvez relâcher doucement (jamais brusquement !) le système de blocage [6]. Cela tirera le levier de frein contre la poignée, actionnant automatiquement le frein [19] sur la roue.
- Serrez également les freins sur votre fauteuil roulant.

Votre fauteuil roulant et l'e-pilot sont à présent freinés et ne peuvent pas se déplacer accidentellement.

Déblocage du levier de frein

- Du pouce, tirez le système de blocage [6] vers l'avant.
- Retirez l'orifice [41] de l'extrémité du levier de frein [7a] afin de libérer ce dernier et de desserrer le frein.
- Ne desserrez les freins sur votre fauteuil roulant qu'après cette opération.

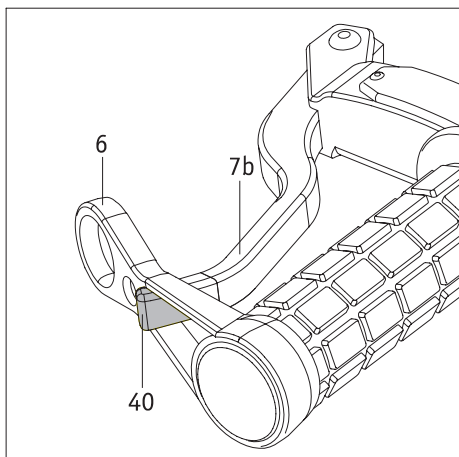

2.8 Consigne de sécurité concernant le blocage et le déblocage des freins en pente

Évitez toujours de vous arrêter dans une montée ou une descente.

Si vous devez absolument vous arrêter en côte ou en pente, la prudence est recommandée afin d'empêcher le déplacement accidentel de l'e-pilot et du fauteuil roulant. Dans ces situations, respectez les consignes de sécurité suivantes.

Arrêt bref

- Freinez l'e-pilot à l'aide des deux leviers de frein [7a/7b] jusqu'à l'arrêt, et ne relâchez pas les deux leviers de frein après vous être arrêté. Les freins [19] restent alors serrés.
- Pour redémarrer après un arrêt, vous devez relâcher lentement le levier de frein [7b] sur le côté gauche du guidon, en tournant simultanément la poignée d'accélération [1] pour avancer.

Arrêt prolongé

- Freinez l'e-pilot à l'aide des deux leviers de frein [7a/7b] jusqu'à l'arrêt.
- Gardez un des deux freins serrés [7a ou 7b] et serrez les freins sur votre fauteuil roulant.
- Lorsque les freins de votre fauteuil roulant sont serrés :
bloquez le levier de frein [7b] sur la gauche du guidon comme décrit au chapitre 2.7.

Redémarrage après un arrêt prolongé

- Desserrez les freins sur votre fauteuil roulant.
- Serrez d'abord le levier de frein [7a] et débloquez le système de blocage du levier de frein [7b].
- Serrez le levier de frein [7b] manuellement.
- À présent, desserrez lentement le levier de frein [7b] en tournant simultanément la poignée d'accélération [1] pour avancer.



En règle générale, pour chaque arrêt prolongé, il faut bloquer le levier de frein [7b] et serrer les freins sur le fauteuil roulant.

Cela concerne en particulier les arrêts sur des pentes.

Vous éviterez ainsi le risque d'un déplacement involontaire.



En cas d'arrêt prolongé en pente :

Si possible, garez l'e-pilot et le fauteuil roulant en diagonale par rapport à la côte ou à la pente et serrez tous les freins.



Si l'e-pilot n'est plus sur le fauteuil roulant, il faut bloquer le frein avec le levier de frein [7b].

3. Bloc batterie

Avant la mise en service de l'e-pilot, et avant de charger la batterie, lisez et observez les informations et les remarques générales ainsi que les consignes de sécurité et les avertissements aux chapitres 3.5.4 à 3.5.6. Le non-respect des consignes de sécurité et des avertissements peut entraîner un endommagement du produit, une électrocution, un incendie et/ou de graves blessures. Le bloc batterie lithium-ions contient des substances chimiques qui peuvent provoquer des réactions dangereuses si les présentes consignes de sécurité ne sont pas respectées. La société Alber GmbH décline toute responsabilité en cas de dommages dus au non-respect des avertissements et des consignes de sécurité.



En raison des réglementations de transport en vigueur, le bloc batterie n'est chargé qu'à 30 pour cent maximum à la livraison.

Vous devez donc les charger complètement avant votre premier déplacement (voir chapitre 3.5).

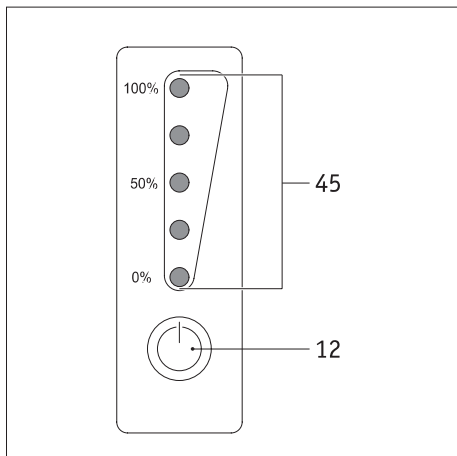

3.1 Voyants sur le bloc batterie

Sur le devant du bloc batterie se trouve l'écran avec le commutateur [12] et des voyants LED [45].

Commutateur [12]

Le commutateur [12] a plusieurs fonctions

- Sortie de veille du bloc batterie (voir chapitre 3.4)
- Affichage de la capacité résiduelle du bloc batterie (voir description ci-dessous)

Capacité du bloc batterie

Les voyants LED [45] indiquent la capacité résiduelle des batteries.

L'affichage peut être activé en appuyant sur le commutateur [12].

Signification :

- 5 LED s'allument – le bloc batterie est chargé à 100 %.
- 4 LED s'allument – capacité résiduelle comprise entre 80 et 99 %
- 3 LED s'allument – capacité résiduelle comprise entre 60 et 79 %
- 2 LED s'allument – capacité résiduelle comprise entre 40 et 59 %
- 1 LED s'allume – capacité résiduelle comprise entre 20 et 39 %
- 1 LED clignote – capacité résiduelle maximale de 19 %

Il est vivement recommandé de ne pas parcourir des distances trop longues sans avoir rechargé le bloc batterie au préalable.

La capacité du bloc batterie est également affichée sur l'écran [3] du guidon de l'e-pilot.

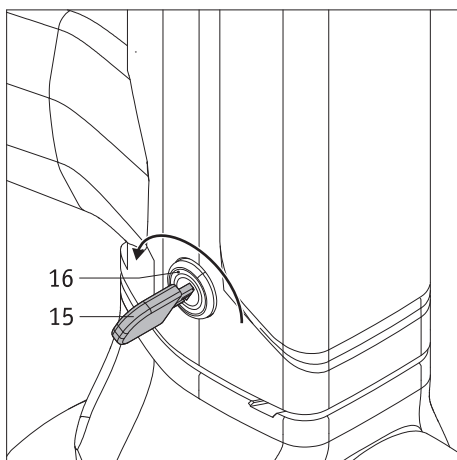

3.2 Retrait du bloc batterie

Le bloc batterie [13] reste généralement en permanence sur l'e-pilot. S'il devait être démonté (p. ex. en raison d'un transport), veuillez procéder comme suit.

- Mettez la clé [15] dans le dispositif de verrouillage de la batterie [16].
- Déverrouillez le dispositif de verrouillage de la batterie [16] en tournant la clé [15] vers l'arrière (vers le conducteur).
- Pivotez le bloc batterie [13] d'abord à son extrémité inférieure pour le sortir du logement de batteries [14], puis sortez-le complètement.
- Déposez le bloc batterie [13] dans un lieu adapté (voir les consignes à ce sujet au chapitre 3.5.7).
- Tournez à nouveau la clé [15] légèrement vers l'avant (à l'opposé du conducteur) et enlevez-la.

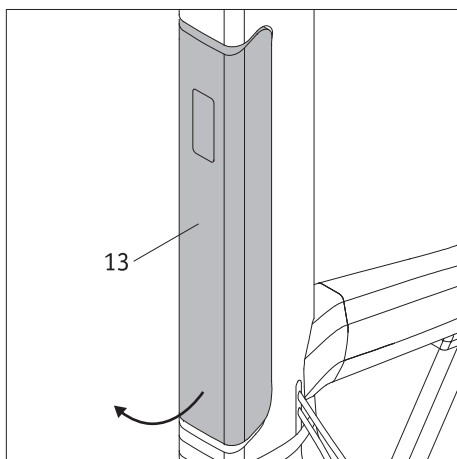

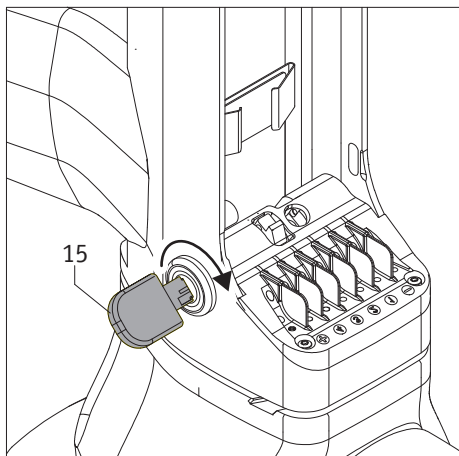

3.3 Insertion du bloc batterie

Si le bloc batterie [13] a été enlevé, vous devez le remettre en place dans le logement pour batterie [14] avant la mise en service de l'e-pilot.

- Tournez la clé [15] vers l'avant
- Insérez le bloc batterie [13] d'abord de biais, vers le haut, dans le logement pour batterie [14], comme sur l'illustration ci-contre. Pivotez ensuite l'extrémité inférieure dans le logement pour batterie [14]. Le bloc batterie doit s'enclencher de manière audible.
- Si le bloc batterie ne s'est pas correctement enclenché : vérifiez que la clé [15] a été tournée vers l'avant et appuyez à nouveau fortement sur le bloc batterie jusqu'à ce qu'il s'enclenche dans le logement pour batterie [14].
- Le bloc batterie ne doit plus quitter le logement pour batterie [14].
- Il est recommandé de retirer la clé [15] du dispositif de verrouillage de la batterie [16] afin d'éviter un retrait involontaire du bloc batterie (vol p. ex.).

Après ces quelques étapes, l'e-pilot est à nouveau prêt à redémarrer.

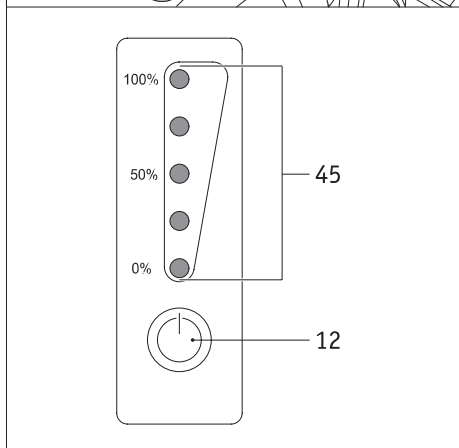
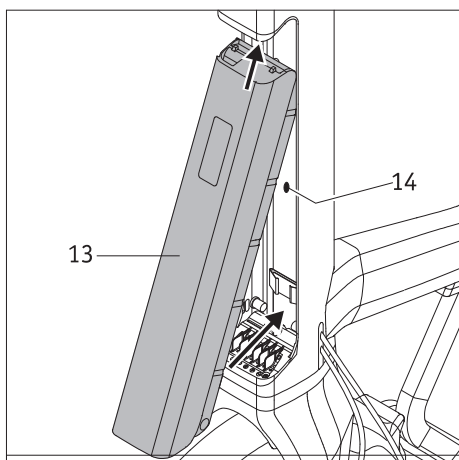

3.4 Activer le bloc batterie

Si votre e-pilot n'est pas activé pendant plus de 24 heures, le bloc batterie passe automatiquement en mode veille afin d'économiser de l'énergie. Pour l'activer, appuyez brièvement sur la touche info [12] sur l'écran du bloc batterie.

- Si le bloc batterie est activé, les LED [45] affiche l'état de charge actuel.
- Si aucune LED [45] ne brille, il faut recharger le bloc batterie (voir chapitre 3.5)

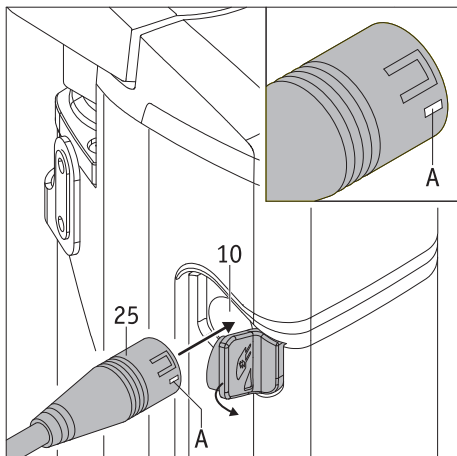

3.5 Chargement du bloc batterie

Le bloc batterie peut être rechargé aussi bien sur l'e-pilot qu'après avoir été retiré de l'e-pilot.

Avant de charger le bloc batterie [13], lisez les consignes de chargement aux chapitres 3.5.4 à 3.5.6, puis procédez au chargement en observant les consignes et les indications fournies dans la notice d'utilisation séparée du chargeur.

3.5.1 Raccordement de la fiche de chargement sur le bloc batterie

- Enlevez le cache en caoutchouc de la douille de chargement [10].
- Branchez la fiche de chargement [25] dans la douille de chargement [10]. Le marquage blanc sur la fiche de chargement (position [A] dans la figure ci-contre) est orienté vers l'avant.
- Procédez au chargement.
- Après le chargement, débranchez la fiche de chargement [25] de la douille de chargement [10], et la fiche secteur [26] de la prise de courant.
- Remettez le cache en caoutchouc sur la douille de chargement [10].

3.5.2 Affichage de l'état de charge sur l'écran

Les cinq LED sur l'écran LED [45] indiquent l'état de charge du bloc batterie dès le début du chargement. Chaque LED correspond à une capacité de 20 %.

Si la capacité des batteries est inférieure à 19 %, la première LED clignote. Lorsque les batteries sont entièrement chargées, les cinq LED s'allument.

LED	État de charge
☀ ○ ○ ○ ○	0 - 19 %
● ☀ ○ ○ ○	20 - 39 %
● ● ☀ ○ ○	40 - 59 %
● ● ● ☀ ○	60 - 79 %
● ● ● ● ☀	80 - 99 %
● ● ● ● ●	100 %

3.5.3 Message d'erreur pendant le chargement

Si une erreur se produit pendant le chargement, la LED rouge clignote sur le chargeur [23] ; la LED verte est éteinte. Vérifiez

- que la fiche secteur [26] du chargeur est correctement branchée dans la prise électrique
- que la fiche de chargement [25] du chargeur est correctement branchée dans le bloc batterie

Si le chargement ne peut toujours pas être effectué et que les LED rouges clignotent toujours sur le chargeur, une erreur grave s'est produite. Arrêtez le chargement et contactez immédiatement votre revendeur.



Pendant le chargement, l'e-pilot peut être allumé, mais il n'est pas possible de sélectionner un mode de conduite.



Si le bloc batterie se trouve sur l'e-pilot pendant le chargement, le système doit être éteint avant de commencer. De plus, l'e-pilot doit être freiné avec le système de blocage [6] du levier de frein [7b], et les freins de stationnement du fauteuil roulant doivent être serrés afin d'empêcher tout déplacement accidentel.



Si l'e-pilot n'est pas utilisé pendant une période prolongée (plus d'1 journée), le bloc batterie ne doit pas rester branché durablement sur le chargeur. Avant chaque déplacement, contrôlez l'état de charge du bloc batterie. Il devrait être entièrement chargé avant le départ.



Chargez toujours complètement le bloc batterie. N'interrompez le chargement qu'en cas d'urgence.

3.5.4 Consignes générales pour le chargement du bloc batterie

- Ne jamais charger le bloc batterie en présence et/ou à proximité de liquides inflammables ou de gaz.
- En cas (peu probable) de surchauffe ou d'incendie du bloc batterie, ce dernier ne doit en aucun cas être exposé à de l'eau ou à quelque humidité que ce soit. Le seul agent extincteur adapté recommandé par les fabricants de batteries est le sable.
- Ne jamais effectuer le chargement dans des pièces dans lesquelles le bloc batterie pourrait être exposé à de l'humidité.
- Effectuez le chargement avec le fauteuil roulant à un endroit disposant au moins de deux fois l'espace du fauteuil roulant et d'une bonne aération afin d'éviter le risque que des gaz inflammables ne s'accumulent.
- Des gaz explosifs peuvent survenir lors du chargement. Tenez le fauteuil roulant et le chargeur à distance des sources d'ignition telles que les flammes et les étincelles.
- Ne chargez jamais le bloc batterie à des températures inférieures à 0 °C ou supérieures à 45 °C.

3.5.5 Consignes de sécurité relatives au chargeur et au chargement

- Désactivez le système avant de commencer le chargement. Si le bloc batterie est chargé directement sur l'e-pilot, il faut sécuriser l'e-pilot (et le fauteuil roulant éventuellement assemblé avec lui) en serrant les freins pour éviter qu'il ne se déplace involontairement !
- Pour le chargement du bloc batterie, n'utilisez que le chargeur Alber fourni. Le chargement se termine automatiquement dès que le bloc batterie est chargé. Il est donc impossible de le surcharger.
- N'utilisez jamais un autre chargeur que celui de la société Alber pour effectuer le chargement.
- Ne chargez pas d'autres batteries que le bloc batterie de l'e-pilot avec le chargeur.
- Si l'e-pilot n'est pas utilisé pendant une période prolongée (plus d'1 journée), le chargeur ne doit pas rester branché sur l'e-pilot durablement. Débranchez tout d'abord le chargeur du bloc batterie, puis de la prise secteur.
- N'exposez pas le chargeur à l'humidité (eau, pluie, neige) pendant le chargement.
- Prudence en cas de condensation. De la condensation peut se former lorsque le chargeur est déplacé d'un local froid à un local chaud. Dans ce cas, attendre que la condensation s'évapore avant d'utiliser le chargeur. Cela peut prendre plusieurs heures.
- N'effectuez jamais le chargement dans des locaux dans lesquels le chargeur pourrait être exposé à l'humidité.
- Ne portez jamais le chargeur au niveau du câble d'alimentation ou des câbles de chargement.
- Ne tirez jamais sur le câble d'alimentation pour débrancher le chargeur de la prise.
- Placez les câbles d'alimentation et de chargement de telle sorte que personne ne puisse marcher dessus ou trébucher. Évitez que les deux câbles ne soient soumis à des charges ou autres influences qui pourraient les endommager.
- N'utilisez pas le chargeur si le câble d'alimentation, le câble de chargement ou les fiches des câbles sont endommagés. Les éléments endommagés doivent être remplacés immédiatement par le revendeur agréé par la société Alber.
- N'utilisez ou ne démontez jamais le chargeur lorsqu'il a subi un choc, est tombé ou a été endommagé de quelque autre manière que ce soit. Amenez le chargeur endommagé chez un revendeur spécialisé agréé par la société Alber afin de le faire réparer.
- Le chargeur ne doit pas être utilisé par des enfants en bas âge.
- Le chargeur doit être utilisé uniquement avec une tension alternative de 207 V à 264 V.
- Ne démontez pas et ne modifiez pas le chargeur.
- Ne recouvrez pas le chargeur pendant le chargement et ne déposez pas d'objets sur l'appareil.
- N'exposez pas le câble et la fiche mâle à une quelconque pression. Une forte tension ou torsion des câbles, un pincement des câbles entre une paroi et un cadre de fenêtre ou un écrasement des câbles ou des prises par des objets lourds peuvent entraîner une électrocution ou un incendie.
- Ne court-circuitez jamais les deux pôles de la fiche au câble de charge avec des objets métalliques.
- Assurez vous que la fiche secteur est bien enfoncée dans la prise.
- Ne touchez pas la fiche secteur et la fiche du câble de charge avec des mains mouillées.
- N'utilisez pas la fiche du chargeur et/ou la fiche secteur lorsqu'elles sont mouillées ou sales. Nettoyez-les avec un chiffon sec avant de les brancher.
- À la fin du chargement, veuillez d'abord retirer la fiche de chargement de la prise sur le bloc batterie puis retirer la fiche du chargeur de la prise.
- Veillez à ce qu'aucune humidité ne pénètre dans la douille de chargement [10] sur la batterie après avoir séparé le chargeur.



Veillez avant et après le chargement à ce que la fiche du chargeur [25] et la douille de chargement [10] sur le bloc batterie soient propres et qu'il n'y ait aucune particule métallique. Dans le cas contraire, il faut les enlever avec un chiffon propre et sec afin d'éviter le risque de court-circuit ou de non-contact !

3.5.6 Consignes de sécurité relatives au bloc batterie

- Avant d'utiliser pour la première fois l'e-pilot, son bloc batterie doit être complètement chargé.
- L'e-pilot ne doit être utilisé qu'à des températures comprises entre -25 °C et +50 °C.
- Ne chargez jamais le bloc batterie à des températures inférieures à 0 °C ou supérieures à 45 °C. Si on tente de les charger en dehors de la plage de températures admissibles, le chargement sera automatiquement interrompu.
- Le bloc batterie ne doit pas être soumis à la chaleur (par ex. radiateur) ou au feu. L'action externe de la chaleur peut provoquer l'explosion du bloc batterie.
- En cas (peu probable) de surchauffe ou d'incendie du bloc batterie, ce dernier ne doit en aucun cas être exposé à de l'eau ou à toute humidité qu'elle soit. Le seul agent extincteur adapté recommandé par les fabricants de batteries est le sable.
- Votre e-pilot consomme de l'énergie à chaque utilisation. Chargez par conséquent entièrement le bloc batterie si possible après chaque utilisation.
- Le boîtier du bloc batterie ne doit être ni ouvert ni démonté. Une ouverture non conforme ou une destruction délibérée peut entraîner de sérieuses blessures. En outre, l'ouverture entraîne l'extinction de la garantie.
- Ne reliez jamais la prise [25] du bloc batterie avec des objets métalliques et veillez à ce qu'il n'y ait aucun contact avec des objets métalliques (par ex. des copeaux de métal).
- Si la douille [25] est encrassée, la nettoyer avec un chiffon sec et propre.
- Ne plongez pas le bloc batterie dans l'eau.
- En cas de détériorations ou de panne du bloc batterie, ce dernier doit être contrôlé. Veuillez contacter à ce propos votre revendeur spécialisé et clarifier avec lui la démarche à suivre concernant le renvoi ou la réparation (cf. aussi chapitre 3.5.8).
- Si le bloc batterie est défectueux ou endommagé, il ne faut plus utiliser l'e-pilot. Contactez votre revendeur pour qu'il procède à la réparation.
- Veillez toujours à ce que le bloc batterie soit propre et sec.

3.5.7 Stockage du bloc batterie

- La durée de vie d'un bloc batterie est fonction entre autres de son rangement. Ne laissez jamais le bloc batterie et l'e-pilot durant une période prolongée dans des endroits chauds. En particulier, les coffres des voitures stationnées au soleil devraient être utilisés uniquement pour le transport, mais pas comme lieu de rangement.
- Rangez le bloc batterie et l'e-pilot dans un endroit frais et sec, protégé contre l'endommagement et les accès non autorisés.
- Pour obtenir une durée de vie optimale du bloc batterie, il est recommandé de ranger celui-ci à une température de 18°C à 23°C, une pression atmosphérique de 500 à 1060 hPa et une humidité relative de l'air de 0 à 80 pour cent. L'état de charge doit être d'au moins 50 %. À cette condition, le bloc batterie peut être stocké pendant un an.
- N'exposez pas le bloc batterie à l'humidité (eau, pluie, neige, etc.).
- Charger le bloc batterie à 50 % avant le stockage et vérifier l'état de charge chaque mois. Le recharger, le cas échéant, quand sa charge est inférieure à 50 pour cent.

3.5.8 Consignes de sécurité et avertissements pour le transport et l'envoi du bloc batterie

- Des cellules lithium-ions sont utilisées dans le bloc batterie de l'e-pilot. Le transport et l'envoi du bloc batterie sont par conséquent soumis à des dispositions légales qui doivent être strictement respectées.
- Le bloc batterie standard de l'e-pilot ne doit en principe pas être transporté dans des avions, que ce soit comme bagage à main ou comme bagage en soute. Le bloc batterie de 7,8 Ah / 280 Wh est homologué pour le transport aérien (décembre 2019).
- Dans la mesure où les réglementations de transport peuvent changer chaque année nous vous recommandons expressément avant d'entamer votre voyage de contacter votre agence de voyages ou la compagnie de transport (p. ex. train, compagnie de bus ou compagnie maritime) pour vous informer de ces éventuels changements.
- Si votre bloc batterie était défectueux, veuillez donc l'apporter personnellement à votre revendeur car l'envoi postal ou l'expédition par un transporteur est strictement réglementé en raison de la présence de lithium-ions. Nous vous recommandons donc de contacter au préalable votre revendeur.



Conservez le carton d'emballage d'origine du bloc batterie pour l'utiliser en cas de transport.



Avant l'envoi du bloc batterie contactez votre revendeur pour vous informer des mesures requises.

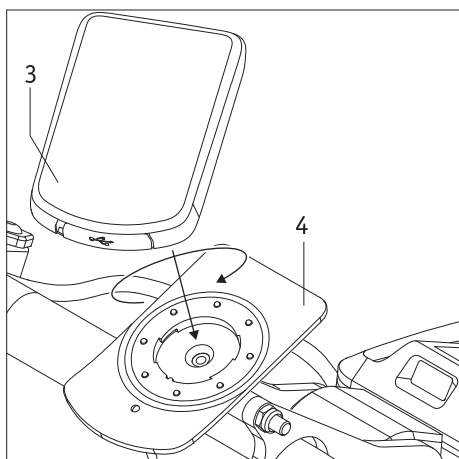

4. Écran

4.1 Montage et démontage de l'écran

Montage

Mettez l'écran [3] sur le support [4] dans la bonne position (l'interface USB est dirigée vers le conducteur) et à un angle d'environ 30 degrés vers la gauche (voir figure). Tournez l'écran sur le support de 30 degrés dans le sens des aiguilles d'une montre, en appuyant légèrement, de telle sorte que les deux composants soient l'un sur l'autre. Les connexions électriques avec les commutateurs, le bloc batterie et la roue sont établies automatiquement.

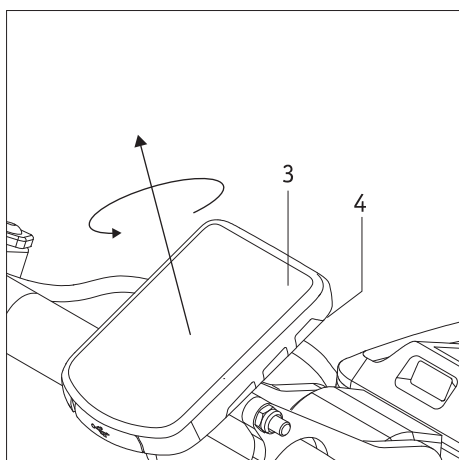

Démontage

Tournez l'écran [3] sur son support [4] d'environ 30 degrés dans le sens contraire des aiguilles d'une montre. Les connexions électriques sont déconnectées et l'écran peut être enlevé. Il faut désactiver l'e-pilot avant le démontage (voir chapitre 4.3.4).



Afin de protéger votre e-pilot contre une utilisation involontaire par des tiers et contre le vol, l'écran doit toujours être enlevé du guidon lorsque l'e-pilot n'est pas utilisé et emporté par le conducteur.

Le fait d'enlever l'écran ne remplace toutefois pas la nécessité de sécuriser votre e-pilot contre le vol à l'aide de moyens adéquats (utilisation d'un cadenas, d'une chaîne antivol, etc.).

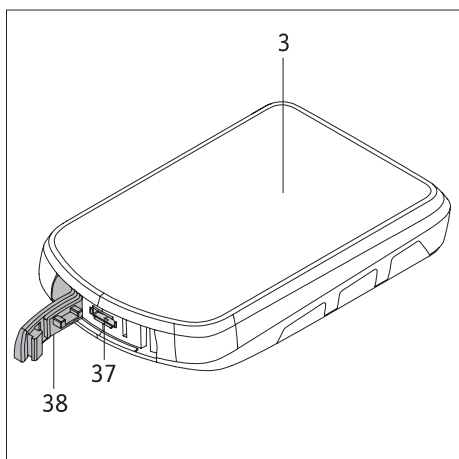

4.2 Port USB sur l'écran

L'écran [3] est doté d'un port USB [37] qui est utilisé principalement par Alber ou par votre revendeur pour les travaux de maintenance et de diagnostic. Veillez à ce que le cache en caoutchouc qui se trouve sur le port USB soit toujours bien en place et que le port soit fermé de manière étanche. Si l'écran n'est pas protégé de manière étanche, de l'humidité peut pénétrer à l'intérieur et l'endommager.

De même, l'écran peut s'embuer de l'intérieur si le port USB est ouvert [37]. Si c'est le cas, mettez l'écran dans un local chaud et ne l'obturez pas jusqu'à ce que l'humidité intérieure ait complètement disparu.

4.3. Menus à l'écran

Lors de l'activation de l'e-pilot, l'écran de démarrage avec le logo Alber et le sigle *E-PILOT* s'affichent en premier sur l'écran [3]. Au bout de quelques secondes, l'écran de conduite habituel s'affiche. Il indique différents préreglages et l'état de fonctionnement. L'utilisateur du fauteuil roulant peut alors adapter individuellement différents paramètres (voir chapitres 4.3.3 et 4.3.4).

4.3.1 Structure des menus (vue d'ensemble)

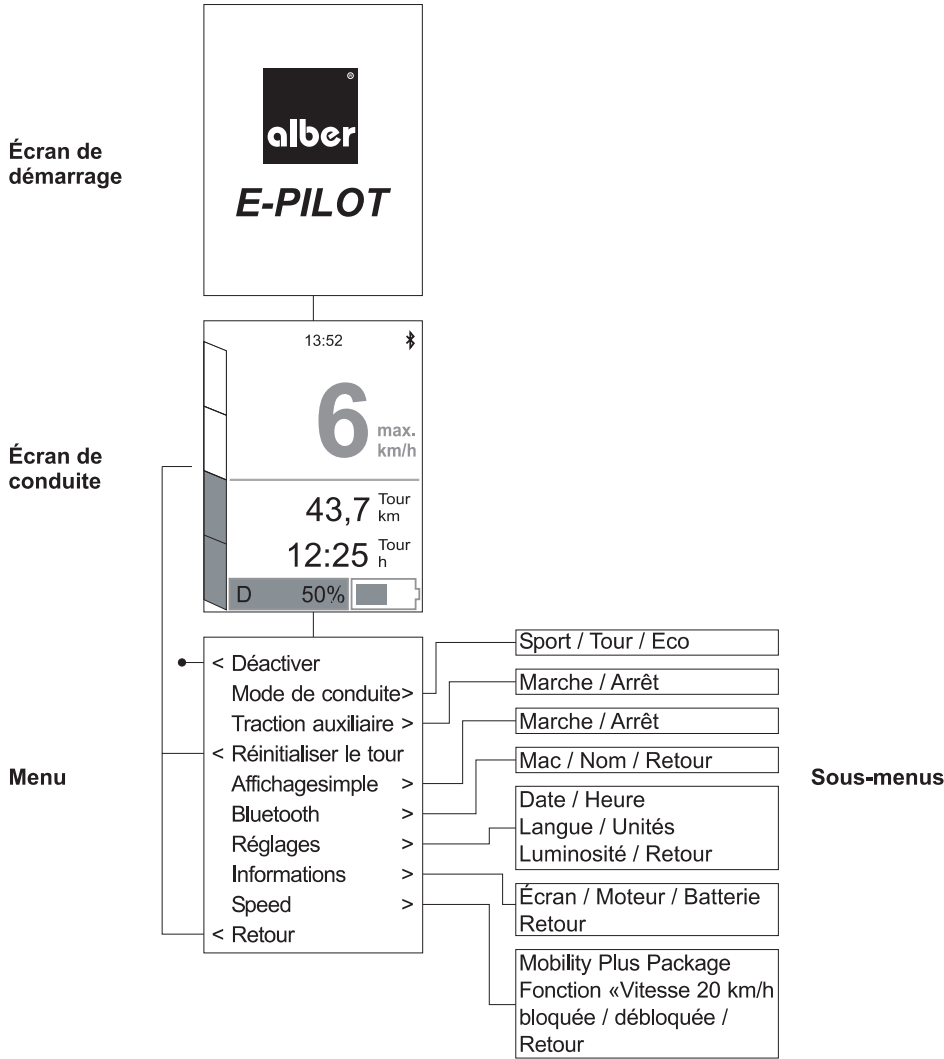

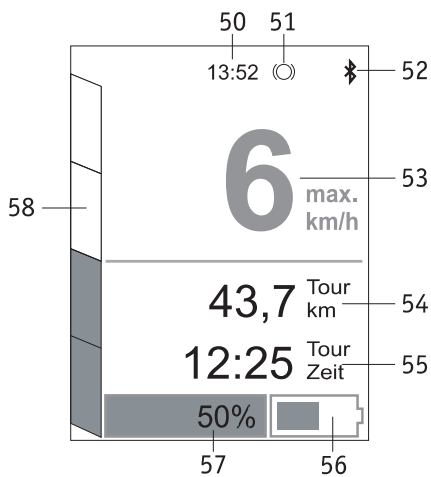

4.3.2 Écran de conduite

Par défaut, l'écran de conduite représenté ci-contre est affiché sur l'écran de l'e-pilot. Signification :

- [50] = heure actuelle (implique un pré-réglage - voir chapitre 4.3.4).
- [51] = le symbole s'affiche lorsque le mode de conduite Traction auxiliaire a été activé (voir chapitre 4.3.4).
- [52] = symbole Bluetooth (s'allume en bleu lorsqu'une connexion est établie)
- [53] = affichage de la vitesse actuelle.
- [54] = compteur pour le tour.
- [55] = compteur pour le tour.
- [56] = affichage graphique de la capacité résiduelle du bloc batterie.
- [57] = indication de la capacité résiduelle du bloc batterie en pourcentage.
- [58] = réglage et affichage de la vitesse (voir chapitre 4.3.3).

Affectation des affichages [54] et [55]

Les deux affichages ont plusieurs affectations. Le bouton [31] sur le commutateur [2] permet de passer à l'affichage suivant.

Sont affichés successivement :

43,7 ^{Tour} km — 54
 12:25 ^{Tour} Zeit — 55

3,5 ^{Tour} km/h — 54
 14 ^{Ges} km — 55

57 ^{Rest} km — 54
 Eco ^{Mod} — 55

- [54] = indication du tour parcouru depuis la dernière réinitialisation.
- [55] = indication de la durée du tour parcouru au [54].

- [54] = vitesse moyenne
- [55] = indication du trajet parcouru depuis la dernière mise en service

- [54] = distance pouvant être encore parcourue avec la capacité résiduelle du bloc batterie. À partir d'une capacité résiduelle du bloc batterie inférieure à 20 %, « --- » s'affiche.
- [55] = mode de conduite pré-réglé (Sport, Tour ou Eco).

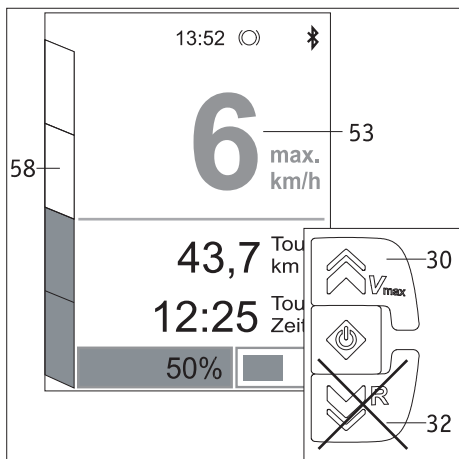

4.3.3 Réglage des vitesses

L'e-pilot est livré avec une vitesse maximale réglée en usine de 6 km/h ou 10 km/h. La touche [30] du commutateur [2] permet de régler la vitesse maximale admissible pendant un déplacement en procédant comme suit :

Affichage des barres [58]	Vitesse maximale (valeur affichée en vert au champ [53])	
	Version 6 km/h	Version 10 km/h
1 barre verte	3 km/h	4 km/h
2 barres vertes	4 km/h	6 km/h
3 barres vertes	5 km/h	8 km/h
4 barres vertes	6 km/h	10 km/h

Lorsque la vitesse maximale admissible est réglée, l'affichage [53] est représenté en blanc.



N'utilisez **JAMAIS** la touche [32] pour modifier la vitesse maximale. Elle n'est utilisée que pour la marche arrière de l'e-pilot dans l'écran de conduite !

Respectez impérativement l'avertissement relatif à la conduite en pente à la page suivante -->

Prudence en cas de conduite en pente !

Ne dépassez **jamais** la vitesse maximale pré-réglée.

L'e-pilot enregistre votre vitesse et désactive automatiquement l'assistance électrique en cas de dépassement de la vitesse maximale.

Cela signifie que la roue se trouve en roue libre et que la poignée d'accélération est inopérante !

Dans ces situations, l'e-pilot doit être freiné de sorte que sa vitesse soit inférieure à la vitesse maximale admissible.

La poignée d'accélération [1] peut alors de nouveau être utilisée pour la conduite.

Si vous décidez d'utiliser en outre le pack Mobility Plus pour l'e-pilot, les instructions de la notice d'utilisation et les prérequis pour l'augmentation de la vitesse maximale prévue doivent aussi être impérativement respectés. Le non-respect des instructions, notamment des consignes de sécurité et des avertissements sur les risques, entraîne l'exclusion de la responsabilité d'Alber GmbH.

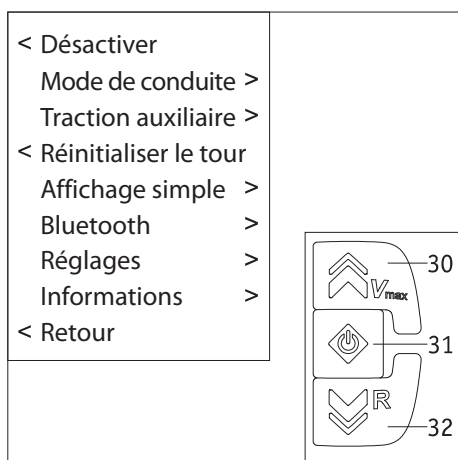

4.3.4 Affichages dans le menu

En appuyant sur le bouton [31] pendant environ 2 secondes, vous passez de l'écran de conduite (voir chapitre 4.3.2) au menu. Vous pouvez y effectuer différents réglages (voir figure ci-contre) et interroger votre système.

Pour naviguer à l'intérieur du menu et des sous-menus correspondants, utilisez les boutons [30] et [32]. La sélection d'un point de menu s'effectue avec le bouton [31].

- Désactiver : l'e-pilot est désactivé
- Réinitialiser le tour : les données du tour parcouru sont remises à zéro
- Retour : Retour à l'écran de conduite (sans modifications)

Sous-menu *Mode de conduite*

SPORT : coordination dynamique de l'accélération et du comportement de rotation.

TOUR : accélération moyenne.

ECO : accélération en douceur.

Sous-menu *Traction auxiliaire*

C'est la régulation d'anti-patinage qui doit réduire le patinage de la roue motrice lors du déplacement.

Sous-menu *Affichage simple*

Les affichages [54] et [55] décrits au chapitre 4.3.2 ont disparu. La capacité résiduelle du bloc batterie est affichée à leur place.

Sous-menu *Bluetooth*

L'adresse MAC et la désignation de l'e-pilot sont affichés ici.

Vous avez besoin de ces deux informations pour l'utilisation de l'e-pilot avec l'application Mobility (disponible en accessoire).

Sous-menu *Réglages*

Date : L'année est réglée en premier, puis le mois et enfin le jour.

Une fois le jour réglé, le menu s'affiche à nouveau automatiquement.

Heure : Les heures sont réglées en premier, puis les minutes.

Une fois les minutes réglées, le menu s'affiche à nouveau automatiquement.

Langue : Vous pouvez régler ici la langue dans laquelle les indications de l'écran de conduite, du menu et du sous-menu seront affichées.

Unités : Sélection de kilomètres ou de miles

Luminosité : Vous pouvez régler ici la luminosité de l'écran selon vos souhaits

Retour Vous retournez au menu.

Sous-menu *Informations*

Des indications techniques sur l'écran (logiciel), le moteur (matériel et logiciel) et le bloc batterie (matériel et logiciel) sont affichées. Ces informations sont requises par votre revendeur en cas de réparation ou de mise à jour du logiciel.

Sous-menu *Speed*

Mobility Plus Package Fonction « Vitesse 20 km/h » bloquée

Mobility Plus Package Fonction « Vitesse 20 km/h » débloquée

Retour: Vous retournez au menu.

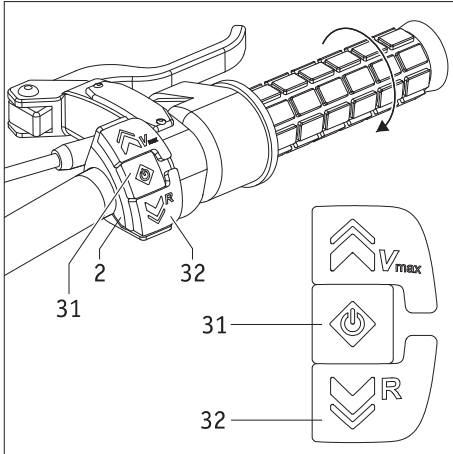

5. Mode de conduite

5.1 Activation de l'e-pilot

Appuyez sur le bouton [31] du commutateur [2] pour activer l'e-pilot. La poignée d'accélération [1] ne doit pas être actionnée pendant ce temps.

L'écran de démarrage s'affiche en premier sur l'écran [3], puis l'écran de conduite décrit au chapitre 4.3.2. Si rien ne s'affiche à l'écran [3], il faut éventuellement sortir de veille le bloc batterie (voir chapitre 3.4).

5.2 Marche avant

- Tournez la poignée d'accélération [1] dans le sens horaire - vous commencez à avancer.
- Réglez la vitesse à l'aide de la poignée d'accélération [1]. Adaptez toujours votre vitesse à votre environnement afin d'éviter les accidents !



Prudence en cas de conduite en pente !

Ne dépassez **jamais** la vitesse maximale pré réglée.

L'e-pilot enregistre votre vitesse et désactive automatiquement l'assistance électrique en cas de dépassement de la vitesse maximale.

Cela signifie que la roue se trouve en roue libre et que la poignée d'accélération est inopérante !

Dans ces situations, l'e-pilot doit être freiné de sorte que sa vitesse soit inférieure à la vitesse maximale admissible. La poignée d'accélération [1] peut alors de nouveau être utilisée pour la conduite.



Prudence en cas de conduite dans des virages !

Empruntez les virages avec une vitesse adaptée aux conditions de conduite correspondantes, notamment afin d'éviter un renversement du fauteuil roulant et de l'e-pilot.

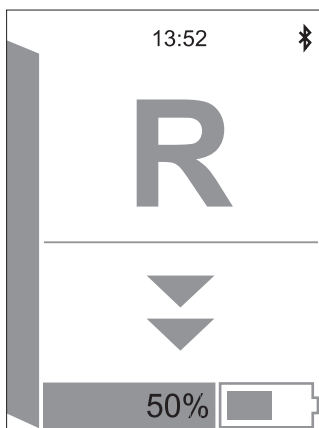

5.3 Marche arrière

Pour la marche arrière, il faut pas utiliser la poignée d'accélération [1] mais la touche [32]. Vous pouvez

- appuyer dessus brièvement une ou plusieurs fois afin de reculer pas-à-pas
- appuyer dessus en continu pour une marche arrière ininterrompue (conseillé uniquement pour les conducteurs expérimentés).

La vitesse en marche arrière ne peut pas être modifiée, elle est toujours de 3 km/h.

Pendant une marche arrière, l'écran de conduite, tel que représenté dans la figure ci-contre, s'affiche à l'écran [3].

Si la touche [32] n'est pas actionnée, que ce soit brièvement ou en continu, la roue passe en roue libre. L'écran de conduite habituel s'affiche aussi à nouveau.



Ne roulez jamais en marche arrière sur une pente !

6. Consignes de sécurité et avertissements sur les risques relatifs au déplacement avec l'e-pilot



ATTENTION RISQUE DE RENVERSEMENT !

L'assemblage de votre fauteuil roulant et de l'e-pilot constitue un moyen de transport à trois roues. Un véhicule à trois roues se renverse plus facilement qu'un véhicule à quatre roues, en particulier dans les virages, lors du franchissement d'obstacles et lors de déplacements perpendiculaires à la pente (ce qu'il ne faut donc jamais faire !). Adaptez votre conduite et la vitesse en conséquence.

6.1 Remarques générales

- Avant de porter ou soulever l'e-pilot, il faut le désactiver.
- Si l'e-pilot est soulevé, par exemple pour être transporté, il ne faut jamais mettre les doigts dans les jantes.
- La pente maximale franchissable de l'e-pilot est de 5,71° (10 %). Si des pentes supérieures sont franchies, il n'est pas exclu que l'e-pilot et le fauteuil roulant glissent en arrière. Dans ce cas, serrez les freins de stationnement du fauteuil roulant et arrêtez votre déplacement.
Il est interdit d'emprunter des pentes d'une inclinaison supérieure à 8,53° (15%) avec l'e-pilot.
- L'e-pilot dispose d'un levier de frein sur chaque poignée [7].
Le système de blocage [6] permet de serrer durablement le levier de frein sur la poignée gauche, un des freins [19] bloquant alors la roue [21] en permanence. Vous devez aussi serrer les freins de stationnement montés sur votre fauteuil roulant, afin d'éviter un déplacement involontaire, par exemple en cas d'arrêt sur une pente !
- La commande de l'e-pilot dispose des éléments de commande situés sur le guidon (voir chapitre 2.3 et suivants). Si le système est activé, chaque impulsion de la poignée d'accélération [1] est convertie en un ordre de marche (marche avant).
- Le revêtement du sol peut être sali par une abrasion des pneus - en particulier en cas de freinage brusque.
- Il est recommandé d'effectuer d'abord un petit test de conduite après la réception de l'e-pilot. Vous pouvez ainsi vous familiariser avec l'appareil et ses possibilités.

6.2 Test de conduite

- La sécurité et le bien-être de l'utilisateur sont essentiels. Il est donc absolument nécessaire d'apprendre les caractéristiques de conduite de l'e-pilot. Votre revendeur ou le représentant Alber vous assistent durant l'instruction gratuite pour se familiariser avec l'appareil.
- Respectez les informations, les consignes de sécurité et les avertissements sur les risques du fabricant de votre fauteuil roulant. Ceux-ci s'appliquent également lorsque vous circulez avec l'e-pilot.
- Faites particulièrement attention lors de vos premiers essais de conduite et commencez votre test de conduite sur une surface plane.
- Effectuez votre test de conduite dans des zones sans obstacles.
- Toujours adapter votre vitesse aux conditions extérieures, afin de pouvoir p. ex. éviter sans danger les obstacles survenant brusquement ou arrêter votre fauteuil roulant.
- Pour avancer, ne tournez jamais la poignée d'accélération [1] jusqu'en butée. Ceci peut se traduire par des mouvements de l'e-pilot incontrôlables par l'utilisateur (risque d'accident).
- Tournez la poignée d'accélération [1] doucement et sans à-coups. Évitez de tourner la poignée d'accélération à fond et brusquement, notamment dans des situations à risque que vous souhaitez éviter. Freinez tout d'abord par précaution l'e-pilot jusqu'à l'arrêt.
- Lorsque la poignée d'accélération [1] est relâchée, la roue de l'e-pilot passe automatique en roue libre, la roue n'est donc pas freinée ! Le freinage doit s'effectuer à l'aide des deux leviers de frein [7a/7b].
- Si la vitesse maximale préréglée est dépassée, la roue passe automatiquement en roue libre. Ne dépassez donc jamais la vitesse maximale.
- Si la roue est en roue libre en raison du dépassement de la vitesse maximale, vous devez réduire la vitesse de l'e-pilot jusqu'à passer en dessous de la vitesse maximale. La poignée d'accélération [1] peut alors de nouveau être utilisée.
- Freinez l'e-pilot exclusivement à l'aide des deux leviers de frein [7a/7b]. Ne saisissez jamais « pour aider au freinage » les mains courantes des roues du fauteuil roulant.
- Avant de monter ou descendre une pente avec l'e-pilot, vous devez maîtriser le maniement de l'appareil sur le plat.
- N'empruntez les côtes qu'avec un bloc batterie complètement chargé.
- Il faut être particulièrement prudent dans les descentes de tout type.
- Traversez des pentes à vitesse réduite pour pouvoir éviter des obstacles qui apparaissent soudainement ou arrêter suffisamment tôt l'e-pilot. Ne traversez jamais des pentes en roue libre.
- Ne vous déplacez jamais perpendiculairement à une pente abrupte. Un déplacement involontaire du centre de gravité pourrait se traduire par un renversement latéral du fauteuil roulant.
- L'e-pilot peut franchir des obstacles, tels que des pierres de bordure, d'une hauteur maximale de 5 centimètres. Les obstacles d'une hauteur supérieur à 5 centimètres ne doivent pas être franchis, car la béquille [18] pourrait éventuellement toucher et être ainsi endommagée.
- Lors de déplacements sur des bordures inclinées contrebraquez légèrement. Ne franchissez jamais les petits obstacles comme les bordures de trottoir parallèlement mais perpendiculairement à l'obstacle. Cela signifie : l'obstacle est d'abord franchi par la roue de l'e-pilot. Puis les deux roues de votre fauteuil roulant franchissent l'obstacle simultanément et non l'une après l'autre. Passez l'obstacle à une vitesse réduite adaptée à celui-ci.

- Contrôlez régulièrement la pression de la roue [21] de l'e-pilot ainsi que la pression des roues de votre fauteuil roulant. Ces deux facteurs influencent le déplacement et le freinage ainsi que l'autonomie de l'e-pilot.
- Des supports anti-bascule ne sont pas nécessaires lors des déplacements avec l'e-pilot. Mais pensez à les remettre en place sur votre fauteuil roulant lors des déplacements sans l'e-pilot.
- Lors de déplacements sur la voie publique, il faut respecter les dispositions applicables du pays correspondant (en France, le code de la route). Votre fauteuil roulant et l'e-pilot sont pourvus des équipements supplémentaires prescrits.



Franchissez les obstacles (p. ex. les pierres de bordure) si possible uniquement en marche avant. La hauteur d'obstacle maximale admissible est de 5 centimètres.

Déplacez-vous lentement et prudemment en marche avant jusqu'à ce que les roues de votre e-pilot touchent l'obstacle et franchissez avec précaution l'obstacle. Il vous appartient d'évaluer l'obstacle, de le franchir en roue libre (sans assistance électrique) et le cas échéant de faire appel à une autre personne.



En cas de problème ou si un message d'erreur s'affiche, contactez votre revendeur.



Ne passez les virages qu'à une vitesse réduite adaptée aux conditions de conduite afin d'éviter un renversement du fauteuil roulant et de l'e-pilot.



Ne pas exposer durablement l'e-pilot au rayonnement solaire, en particulier lorsqu'il n'est pas utilisé. Ceci entraînerait la surchauffe du moteur qui ne pourrait alors délivrer toute sa puissance. De même, les éléments en plastique vieillissent plus vite sous l'effet d'un fort rayonnement solaire.

En cas de surchauffe due au rayonnement solaire ou à un usage intensif : Laissez l'e-pilot refroidir.



En cas d'usage intensif, le moteur, le disque de frein et l'étrier de frein peuvent chauffer. Ne touchez donc pas ces composants (risque de brûlure de la peau). Laissez l'e-pilot refroidir.

De même, en raison d'un échauffement, de l'huile ou de la graisse peuvent apparaître à différents endroits, en particulier au niveau des freins.



Respectez les consignes de sécurité et les avertissements sur les risques.

6.3 Consignes de sécurité

- Il faut désactiver l'e-pilot avant de le monter sur le fauteuil roulant ou de le démonter du fauteuil roulant. De même, il faut le désactiver avant de commencer tout travail sur le fauteuil roulant (p. ex. pour ajuster la fixation ou les freins de stationnement).
- Pour des raisons de sécurité, notamment lorsque vous vous arrêtez sur des pentes, vous devez serrer le levier de frein [7b] de la poignée gauche avec le système de blocage [6] afin d'éviter un déplacement involontaire du fauteuil roulant. Vous devez aussi serrer les freins de stationnement montés sur votre fauteuil roulant.
- Si votre e-pilot est détaché du fauteuil roulant, il faut bloquer le levier de frein [7b] afin d'éviter un déplacement involontaire du fauteuil roulant. De même, les freins de votre fauteuil roulant doivent être serrés lorsqu'il est à l'arrêt afin d'éviter un déplacement involontaire.
- En cas (peu probable) de surchauffe ou d'incendie du bloc batterie, ce dernier ne doit en aucun cas être exposé à de l'eau ou à toute humidité qu'elle soit. Le seul agent extincteur adapté recommandé par les fabricants de batteries est le sable.

Points à respecter avant le déplacement :

- L'e-pilot ne doit être monté que sur des fauteuils roulants à mains courantes qui ont été agréés par la société Alber GmbH.
- Le montage et la modification de la fixation de l'e-pilot ne doivent être réalisés que par la société Alber GmbH ou par un revendeur spécialisé et autorisé par Alber.
- La notice d'utilisation du fauteuil roulant doit être impérativement respectée lors de l'utilisation de l'e-pilot.
- Vérifiez l'état de la roue de l'e-pilot [21] avant chaque déplacement. Lorsque le pneu a atteint sa limite d'usure (la bande de roulement n'est plus visible), l'e-pilot ne doit plus être utilisé.
- Contrôlez régulièrement la pression de la roue [21] de l'e-pilot. Les informations sur la pression correcte des pneus figurent dans le tableau au chapitre 12. Veuillez vérifier la pression des pneus des roues du fauteuil roulant selon les indications et prescriptions du fabricant du fauteuil roulant. Une pression de pneu trop basse influence fortement la conduite et l'autonomie du fauteuil roulant.
- Vérifiez le fonctionnement des freins [19] de l'e-pilot avant chaque déplacement. Ne pas entreprendre de déplacement si les freins ne fonctionnent pas.

- Vérifiez le fonctionnement des freins de stationnement de votre fauteuil roulant avant chaque déplacement. Ne pas entreprendre de déplacement si les freins de stationnement ne fonctionnent pas.
- Vérifiez avant chaque déplacement la bonne fixation de l'e-pilot dans le dispositif de fixation [27] de votre fauteuil roulant.
- Vérifiez avant chaque déplacement que la béquille [18] et les roues avant du fauteuil roulant sont à la bonne distance du sol. Si la béquille est à moins d'1 centimètre du sol et les roues avant à moins de 5 centimètres, l'e-pilot ne doit pas être utilisé pour se déplacer.

À respecter lors du déplacement avec l'e-pilot :

- Avant de monter ou descendre une pente avec l'e-pilot, vous devez maîtriser le maniement de l'appareil sur le plat.
- Ne jamais dépasser l'inclinaison maximale autorisée par le fabricant du fauteuil roulant.
- Approchez-vous très prudemment des escaliers et des précipices.
- Si l'e-pilot est activé, chaque rotation de la poignée d'accélération [1] est convertie en un ordre de marche. Lorsque vous vous arrêtez ou attendez devant les zones à risques (p. ex. pendant l'attente à un feu rouge, sur les montées et les descentes ou sur des rampes de tout type), enlevez votre main de la poignée d'accélération et sécurisez l'e-pilot en serrant ou en bloquant les leviers de frein [7a/7b]. Sécurisez en outre votre fauteuil roulant avec ses freins de stationnement, notamment sur des pentes.
- Lorsque l'e-pilot est activé, ne mettez jamais les doigts dans sa roue ou dans les roues de votre fauteuil roulant.
- Ne mettez et/ou ne jetez pas d'objets dans la roue de l'e-pilot, activé ou non, ou dans les roues du fauteuil roulant.
- Ne fixez jamais d'objets sur la roue de l'e-pilot ou sur les roues du fauteuil roulant ! Ceci pourrait les endommager.
- En cas de déplacement sur un trottoir, tenez-vous suffisamment loin de la bordure (si possible au moins une largeur de fauteuil roulant).
- Évitez les déplacements sur un terrain instable (p. ex. sur du gravier, du sable, de la boue, de la neige, du verglas ou des flaques d'eau profondes).
- Ne laissez jamais l'e-pilot sans surveillance qu'il soit activé ou non.
- L'e-pilot peut subir des dysfonctionnements dans les champs électromagnétiques puissants.
- L'utilisation de l'e-pilot peut perturber dans de rares cas d'autres dispositifs, tels que les portiques de sécurité des magasins.
- Il est interdit d'emprunter des escaliers mécaniques ou des tapis roulants avec l'e-pilot.
- Ne changez jamais brusquement le sens de la marche vers la gauche ou vers la droite lorsque vous vous déplacez à vitesse maximale, cela pourrait provoquer un renversement latéral du fauteuil roulant.
- Réduisez la vitesse quand vous prenez des virages.
- Si vous prévoyez de vous arrêter sur une pente avec votre fauteuil roulant, vous devez placer avec précaution le fauteuil perpendiculairement à cette pente et serrer les freins de stationnement. En outre, il faut serrer le levier de frein à gauche du guidon [7b] à l'aide du système de blocage [6]. Ces mesures évitent un déplacement involontaire du fauteuil roulant.
- Après un arrêt sur une pente, ne redémarrez qu'à vitesse réduite et que brièvement perpendiculairement à la pente. En règle générale, il ne faut jamais traverser les pentes perpendiculairement.
- Après chaque déplacement ou à chaque arrêt, serrez le levier de frein [7b] avec le système de blocage [6] et serrez les freins de stationnement de votre fauteuil roulant afin d'éviter un déplacement involontaire.
- Ne mettez jamais les doigts dans la roue de l'e-pilot ou dans les rayons des roues du fauteuil roulant pendant le déplacement.
- Freinez l'e-pilot en douceur et en fonction de votre vitesse (c'est-à-dire pas par à-coup).
- Lorsque la poignée d'accélération [1] est relâchée, la roue de l'e-pilot passe automatique en roue libre et n'est donc pas freinée ! Le freinage doit s'effectuer à l'aide des deux leviers de frein [7a/7b].
- Freinez l'e-pilot exclusivement à l'aide des deux leviers de frein [7a/7b]. Ne saisissez jamais « pour aider au freinage » les mains courantes des roues du fauteuil roulant.
- Lors du freinage avec le levier de frein [7a], veillez à ce que la poignée d'accélération [1] ne doit pas tournée par inadvertance.
- Lorsque vous vous déplacez en voiture, sécurisez votre fauteuil roulant et l'e-pilot conformément aux prescriptions et dispositions légales en vigueur.
- En cas de déplacement sur la voie publique, il faut respecter les réglementations du code de la route. Il faut respecter les réglementations nationales en vigueur dans chaque pays.
- L'e-pilot est exclusivement destiné au transport de personnes à mobilité réduite et ne doit pas être utilisé à d'autres fins, p. ex. comme jeu pour enfants ou comme entraînement pour le transport de marchandises.
- L'utilisation de l'e-pilot n'est pas autorisé à proximité de forts champs magnétiques, tels que ceux des aimants, des transformateurs, des tomographes, etc.
- Évitez les déplacements avec l'e-pilot dans des conditions défavorables, telles que l'orage, la grêle et les hautes broussailles.
- En cas de crevaison, veuillez contacter votre revendeur spécialisé.
- Si vous entendez des bruits inhabituels ou remarquez des vibrations pendant un déplacement, il se peut que des composants de l'e-pilot ou du fauteuil roulant soient desserrés. Il est aussi possible que des corps étrangers se soient infiltrés pendant un déplacement. Dans ce cas, contactez votre revendeur.

Points à respecter après le déplacement avec l'e-pilot :

- Arrêtez immédiatement l'e-pilot lorsque vous n'en avez plus besoin afin d'éviter le déclenchement involontaire d'une impulsion de déplacement par contact avec la poignée d'accélération [1].
- À chaque arrêt, serrez le levier de frein [7b] de la poignée gauche avec le système de blocage [6] et serrez en plus les freins de stationnement de votre fauteuil roulant.
- Rechargez le bloc batterie de votre e-pilot si possible après chaque déplacement.

6.4 Obstacles

- L'e-pilot peut franchir des obstacles, tels que des pierres de bordure, d'une hauteur maximale de 5 centimètres. Les obstacles d'une hauteur supérieur à 5 centimètres ne doivent pas être franchis, car la béquille [18] pourrait éventuellement toucher et être ainsi endommagée.
- Observez en outre les indications relatives à la hauteur d'obstacle maximale admissible dans la notice d'utilisation de votre fauteuil roulant.
- Ne franchissez jamais les petits obstacles comme les bordures de trottoir parallèlement mais perpendiculairement à l'obstacle. Cela signifie que : L'obstacle est d'abord franchi par la roue de l'e-pilot, puis les deux roues de votre fauteuil roulant franchissent l'obstacle simultanément et non l'une après l'autre. Passez l'obstacle à une vitesse réduite adaptée à celui-ci ou faites appel à une autre personne.
- Lors de déplacements sur des bordures inclinées, contrebraquez légèrement.

6.5 Zones à risque et situations à risque

- L'utilisateur du fauteuil roulant décide de lui-même et en toute responsabilité du trajet à emprunter en tenant compte de ses compétences de conduite et de ses capacités physiques.
- Avant le départ, il doit vérifier l'usure et l'endommagement de la roue [1] de l'e-pilot, de même que l'état de charge du bloc batterie et la fonctionnalité du klaxon.
- Ces contrôles de sécurité de même que les connaissances personnelles de conduite sont importants, notamment dans les zones à risque suivantes dont la traversée relève de l'appréciation et de la responsabilité du conducteur de l'e-pilot :
 - murs de quai, zones d'atterrissage et de débarquement, chemins et places le long de cours d'eau, ponts et digues non sécurisés
 - chemins étroits, pentes (p. ex. rampes et montées), chemins étroits près d'un talus et chemins de montagne
 - chemins étroits et/ou inclinés vers des routes principales ou latérales ou à proximité de précipices
 - chemins recouverts de feuilles, de neige ou de verglas
 - rampes et dispositifs de levage de véhicules



Lors d'un virage ou d'un demi-tour sur des pentes, le déplacement du centre de gravité peut entraîner une augmentation de l'inclinaison latérale. Il faut donc effectuer ces manœuvres avec une grande prudence et à vitesse réduite !



Soyez particulièrement prudent lorsque vous traversez des routes, des croisements ou des passages à niveau. Ne traversez jamais parallèlement les rails sur la route ou aux passages à niveau car les roues du fauteuil roulant pourraient éventuellement se coincer.



Soyez très prudent lors du passage de rampes et de dispositifs de levage de véhicules. Pendant le soulèvement ou l'abaissement d'une rampe ou d'un système de levage, il faut garer et désactiver l'e-pilot à une distance suffisante des bordures.

En outre, il faut bloquer le levier de frein [7] sur le côté gauche de la poignée à l'aide du système de blocage [6] afin de bloquer en permanence le frein [19] sur la roue [21]. Les freins de stationnement montés sur votre fauteuil roulant doivent aussi être serrés.

Ces mesures empêchent un déplacement involontaire du fauteuil roulant.



Ne vous déplacez jamais directement à côté d'une bordure ou jusqu'à une bordure de rampe ou d'un système de levage. Conservez un écart suffisant.



Si le sol est mouillé, les pneus n'adhèrent plus aussi bien, il y a un risque accru de glissement. Adaptez votre conduite en conséquence et ne roulez jamais avec des pneus usés.



Attention : lors du franchissement de pentes, la course de freinage de l'e-pilot peut être nettement plus longue que sur le plat, en fonction de la vitesse et de l'inclinaison de la pente. Veuillez adapter votre vitesse en conséquence.



La roue [21] de l'e-pilot n'est pas bloquée automatiquement lorsqu'il est à l'arrêt ; elle reste mobile. Observez donc en particulier les informations et indications des chapitres 2.8 (Consigne de sécurité relative au blocage et au déblocage des freins en pente) et 6.3 (Consignes de sécurité) relatives à l'arrêt et au déplacement sur des pentes.



Prudence lors de la conduite sur des pentes !

Si la vitesse maximale est dépassée, la roue [21] est en roue libre, de même, la poignée d'accélération [1] ne fonctionne pas.

Dans ces situations, l'e-pilot doit être freiné de sorte que sa vitesse soit inférieure à la vitesse maximale admissible. La poignée d'accélération [1] peut alors de nouveau être utilisée pour la conduite.



La pente maximale franchissable de l'e-pilot est de $5,71^\circ$ (10%). Si des pentes supérieures sont franchies, il n'est pas exclu que l'e-pilot et le fauteuil roulant glissent en arrière. Dans ce cas, serrez les freins de stationnement du fauteuil roulant et arrêtez votre déplacement. Il est interdit d'emprunter des pentes d'une inclinaison supérieure à $8,53^\circ$ (15%) avec l'e-pilot.

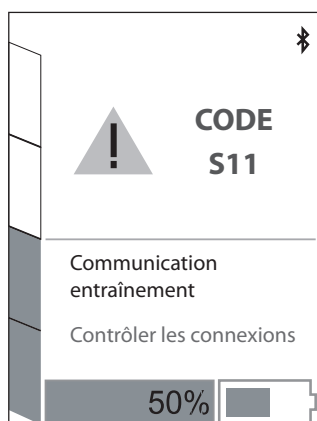

7. Messages d'erreur et indications à l'écran

7.1 Messages d'erreur

En cas de dysfonctionnement, un code avec l'indication de la cause de l'erreur ainsi qu'un remède possible sont affichés à l'écran [3].

Comme dans d'autres domaines, la désactivation et la remise en marche de l'e-pilot suffisent éventuellement à éliminer l'erreur affichée. Dans le tableau suivant sont indiqués les codes d'erreur dont les causes peuvent le plus souvent être éliminés assez facilement. Si le remède indiqué ne permet pas d'éliminer l'erreur et que le code de celle-ci est toujours affiché, veuillez contacter votre revendeur. Si une erreur affichée à l'écran ne figure pas dans le tableau, veuillez contacter également votre revendeur.

Code	Affichage à l'écran	Erreur	Que faire
B14	Erreur matériel batterie (contrôle initial, système électronique, ...)	Échec de vérification de la batterie.	Arrêter/remettre en marche. Si l'erreur survient encore, contacter le revendeur spécialisé.
B15	Erreur température batterie trop faible	Température de la batterie trop faible.	Arrêter/remettre en marche. Poursuivre le déplacement avec prudence. Si l'erreur survient encore, contacter le revendeur spécialisé.
B16	Erreur température batterie trop élevée	Température de la batterie trop élevée.	Arrêter/remettre en marche. Poursuivre le déplacement avec prudence. Si l'erreur survient encore, contacter le revendeur spécialisé.
B17	Erreur batterie vide	Tension de la batterie trop faible.	Charger la batterie.
B18	Erreur batterie 36 V	Erreur de tension de la batterie.	Arrêter/remettre en marche. Si l'erreur survient encore, contacter le revendeur spécialisé.
B19	Erreur batterie 36 V	La batterie est complètement chargée, une réinjection n'est pas possible.	Court déplacement en montée ou sur le plat afin de consommer un peu d'énergie.
C10	Erreur matériel écran (contrôle initial, système électronique, ...)	Échec de vérification de l'écran.	Arrêter/remettre en marche. Si l'erreur survient encore, contacter le revendeur spécialisé.
C11	Erreur poignée d'accélération	Échec de vérification de la poignée d'accélération.	Arrêter/remettre en marche. Si l'erreur survient encore, contacter le revendeur spécialisé.
C12	Erreur protection de démarrage poignée d'accélération	La poignée d'accélération a été actionnée lors de l'activation de l'e-pilot	Désactiver l'e-pilot et le remettre en marche ; ne pas actionner la poignée d'accélération pendant ce temps.
C13	Régime de secours	Valeurs incorrectes de la poignée d'accélération. Régime de secours avec des valeurs réduites.	Arrêter/remettre en marche. Si l'erreur survient encore, contacter le revendeur spécialisé.
M14	Erreur matériel entraînement	Erreur système électronique entraînement.	Arrêter/remettre en marche. Si l'erreur survient encore, contacter le revendeur spécialisé.
M15	Erreur température entraînement trop élevée	Erreur de plage de température entraînement.	Réduire la vitesse. Laisser refroidir les entraînements. Si l'erreur survient encore, contacter le revendeur spécialisé.
S10	Erreur communication général	Pas de communication possible avec les différents composants.	Désactiver. Débrancher/rebrancher tous les composants. Activer. Si l'erreur survient encore, contacter le revendeur spécialisé.
S11	Erreur communication entraînement	Pas de communication possible avec l'entraînement.	Désactiver. Débrancher/rebrancher l'entraînement. Activer. Si l'erreur survient encore, contacter le revendeur spécialisé.
S12	Erreur communication batterie	Pas de communication possible avec la batterie.	Désactiver. Remettre en place la batterie. Activer. Si l'erreur survient encore, contacter le revendeur spécialisé.



Si un code d'erreur s'affiche à l'écran, arrêtez à nouveau et remettez en marche l'e-pilot. Si cela ne suffit pas à éliminer l'erreur, veuillez contacter votre revendeur. Selon le type d'erreur, il faut éventuellement envoyer le composant à Alber pour réparation.

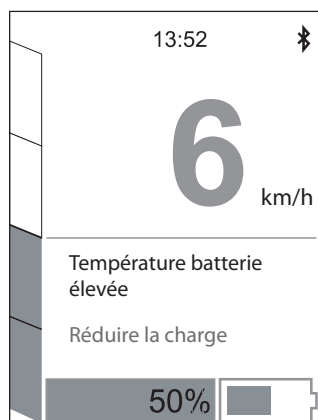

7.2 Indications

Pendant un déplacement, l'e-pilot contrôle en permanence les états de fonctionnement de la batterie et de l'entraînement ainsi que la vitesse actuelle. Si des paramètres critiques sont détectés, une indication correspondante s'affiche à l'écran [3] avec une brève information pour éliminer l'erreur. Le déplacement avec l'e-pilot n'est pas interrompu par l'affichage d'une indication.

Le tableau suivant donne des informations détaillées sur ces indications. Le code indiqué ici est enregistré dans l'écran mais n'est pas affiché.

Code	Affichage à l'écran	Erreur	Que faire
B10	Indication température batterie élevée	Température de la batterie élevée. La vitesse est réduite.	Se déplacer avec prudence. Éviter les déplacements en pente. Si l'erreur survient encore, contacter le revendeur spécialisé.
B11	Indication température batterie basse	Température de la batterie basse. La vitesse est réduite.	Se déplacer avec prudence. Éviter les déplacements en pente. Si l'erreur survient encore, contacter le revendeur spécialisé.
B12	Indication batterie très faible (<=20 % à >7 %)	Tension de la batterie faible.	Charger la batterie.
B13	Indication batterie presque vide (<=7 %)	Tension de la batterie faible.	Charger la batterie.
C14	Erreur matériel SIU	Échec de vérification du matériel Signal Interface Unit	Arrêter/remettre en marche. Si l'erreur survient encore, contacter le revendeur spécialisé.
M10	Indication température entraînement élevée	Température élevée dans l'entraînement.	Réduire la vitesse. Laisser refroidir les entraînements. Arrêter/remettre en marche. Si l'erreur survient encore, contacter le revendeur spécialisé.
M11	Indication vitesse beaucoup trop élevée (env. 40 km/h)	Vitesse beaucoup trop élevée. Possible endommagement du système.	Réduire fortement la vitesse afin de minimiser le risque d'accident. L'entraînement et le bloc batterie peuvent être endommagés. Perte de tous droits de réclamation et de garantie !
M12	Indication vitesse élevée (30 km/h)	Vitesse élevée.	Réduire la vitesse afin de minimiser le risque d'accident.
M13	Indication vitesse trop élevée (35 km/h)	Vitesse trop élevée.	Réduire fortement la vitesse afin de minimiser le risque d'accident.
S13	Erreur communication SIU	Aucune communication possible avec le Signal Interface Unit	Arrêter/remettre en marche. Si l'erreur survient encore, contacter le revendeur spécialisé.



La pente maximale franchissable de l'e-pilot est de 10 % (5,71°). Si des pentes supérieures sont franchies, il n'est pas exclu que l'e-pilot et le fauteuil roulant glissent en arrière. Dans ce cas, serrez les freins de stationnement du fauteuil roulant et arrêtez votre déplacement. Il est interdit d'emprunter des pentes d'une inclinaison supérieure à 15 % avec l'e-pilot.

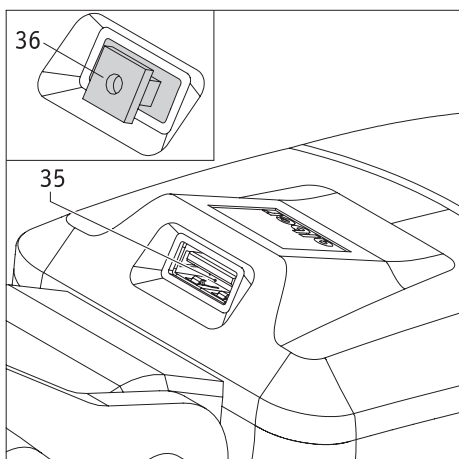

8. Douille de chargement USB

Votre e-pilot est doté d'une douille de chargement USB [35] permettant de charger des appareils avec un maximum de 1,3 Ampère (téléphones portables p. ex.). La douille de chargement se trouve sur la tête du guidon et est protégée par un cache en caoutchouc [36].

Veillez à ce que le cache en caoutchouc soit toujours bien en place et que la douille de chargement USB soit fermée de manière étanche lorsqu'elle n'est pas utilisée. Si la douille de chargement USB n'est pas protégée de manière étanche, de l'humidité peut pénétrer à l'intérieur et l'endommager.

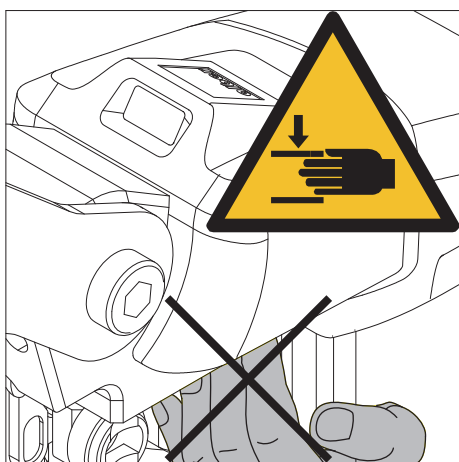

Attention risque d'écrasement !

Ne mettez jamais les doigts dans le cache se trouvant sous la prise USB [35]. Il y a un risque d'écrasement des doigts, en particulier dans les virages.

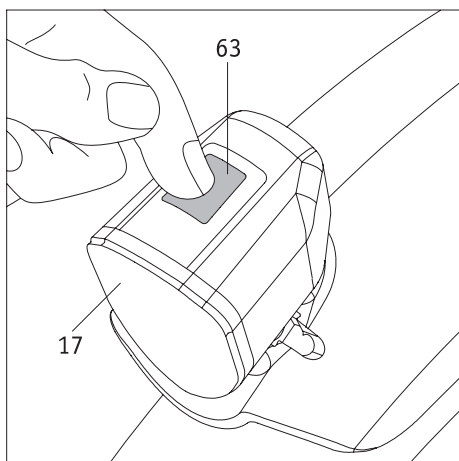

9. Feu

Le feu [17] est allumé ou éteint en priorité avec le commutateur [5] sur le guidon (voir chapitre 2.6). Le feu peut aussi être allumé ou éteint avec le commutateur [63] situé directement sur le feu.

Veillez noter :

Le commutateur [5] coupe ou laisse passer complètement l'alimentation électrique jusqu'au feu [17].

Cela signifie que le feu ne peut être allumé que s'il a déjà aussi été allumé avec le commutateur [5].

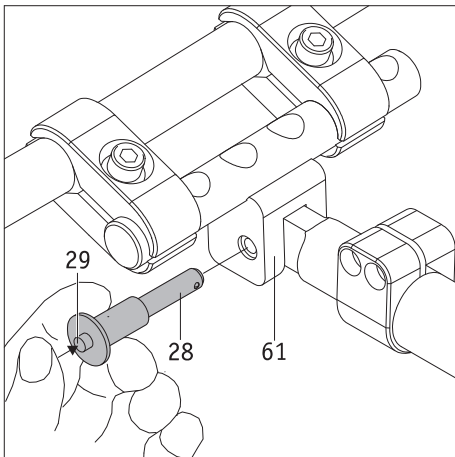
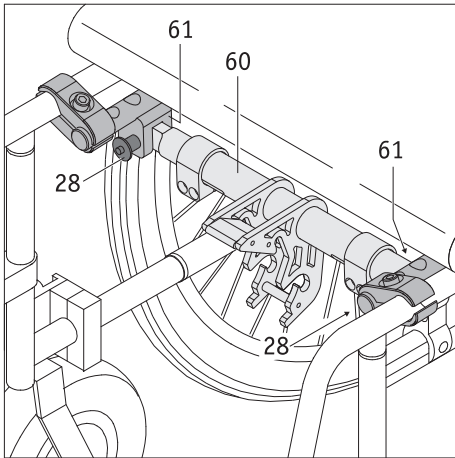

10. Transport

10.1 E-pilot

- Pour le transport, il faut retirer le bloc batterie et l'écran de l'e-pilot et les ranger de manière sécurisée. Si les deux composants restent sur l'e-pilot, il faut impérativement le désactiver.
- Si l'e-pilot est soulevé, il ne faut jamais mettre les doigts dans les jantes.
- Observez, notamment lors des voyages, les dispositions en vigueur relatives au transport de batteries lithium-ions (voir aussi à ce sujet le chapitre 3.5.8).

10.2 Fauteuil roulant

Pour replier le fauteuil roulant, il faut d'abord retirer la barre d'attelage [60] du dispositif de fixation.

- Maintenez la barre d'attelage [60].
- À gauche ou à droite de la barre transversale : appuyez avec le pouce sur le déverrouillage [29] au centre du Quickpin [28] et retirez complètement le Quickpin de l'orifice de la fixation [61] montée sur votre fauteuil roulant. La barre transversale peut maintenant être rabattue.
- Répétez l'opération de l'autre côté du fauteuil roulant et retirez complètement la barre transversale.

Afin de pouvoir de nouveau utiliser le fauteuil roulant avec l'e-pilot après un transport, il faut remettre en place la barre transversale [60].

- Insérez à gauche ou à droite du fauteuil roulant la barre d'attelage [60] du bon côté dans la fixation [61] et maintenez-la.
- Appuyez avec le pouce sur le déverrouillage [29] au centre du Quickpin [28] et insérez-le complètement dans la fixation [61] jusqu'en butée.
- En relâchant le déverrouillage [29], la barre d'attelage [60] est bloquée dans la fixation [61] et ne peut plus être retirée.
- Répétez l'opération de l'autre côté du fauteuil roulant.



Une fois la barre d'attelage [60] mise en place, vérifiez que les deux Quickpins [28] et la barre d'attelage [60] sont bien bloqués dans les fixations [61].

Les Quickpins ne doivent pas pouvoir être retirés des fixations [61] sans que quelqu'un n'appuie sur le déverrouillage [29].

De même, la barre d'attelage [60] ne doit plus pouvoir être retirée des fixations [61] sans que quelqu'un n'enlève les deux Quickpins [28].

11. Stockage, entretien, maintenance et élimination

11.1 Stockage

Si votre fauteuil roulant ou l'e-pilot doivent être stockés pendant une période prolongée (p. ex. plusieurs mois), il faut respecter les points suivants :

- Stockez votre fauteuil roulant conformément aux consignes du fabricant.
- Retirez le bloc batterie, emballez-le dans du film plastique et stockez-le séparément.
- Respectez les consignes de stockage du bloc batterie à chapitre 3.5.7.
- Protégez aussi l'e-pilot avec des films afin de le préserver de l'humidité.
- Stockez le fauteuil roulant et l'e-pilot dans un local sec.
- Veillez à ce qu'aucune personne non autorisée (notamment les enfants) ne puisse accéder sans surveillance à ce local.
- Veillez à empêcher toute pénétration d'humidité et toute condensation sur le fauteuil roulant ou l'e-pilot.
- Veillez à ce que le fauteuil roulant et l'e-pilot ne soient pas durablement exposés au rayonnement solaire (p. ex. à travers une fenêtre).
- Avant une remise en service, il faut nettoyer le fauteuil roulant, l'e-pilot et le bloc batterie. Il faut veiller en particulier à ce qu'aucun particule métallique ne se trouve dans le connecteur chargeur [25] et dans la douille de chargement [10] du bloc batterie.
- Dans le cas d'une remise en marche, vérifiez si une maintenance (voir chapitre 10.4) est nécessaire et, le cas échéant, organisez son exécution.

11.2 Entretien



L'eau peut détruire l'entraînement et le bloc batterie.

Par conséquent, ne nettoyez jamais les différents composants de l'e-pilot à l'eau courante ou avec un nettoyeur haute-pression.

Veillez à ce que les liquides et l'humidité ne pénètrent jamais dans le moyeu de roue et le bloc batterie ! Le nettoyage de l'e-pilot requiert donc une prudence particulière. Respectez notamment les consignes suivantes :

- Le nettoyage des composants et du bloc batterie ne doit être fait qu'avec un chiffon très légèrement humecté d'eau.
- N'utiliser aucun produit abrasif ou produit de nettoyage agressif pour nettoyer les composants.
- Ne nettoyer en aucun cas les composants à l'eau courante avec p. ex. un tuyau d'arrosage ou un nettoyeur haute-pression. De l'eau pourrait pénétrer dans le système électronique et causer des dommages irréversibles.

L'entreprise Alber GmbH rejette toute responsabilité pour les dommages ou leurs conséquences causés par une pénétration d'eau. De tels cas excluent tout recours à la garantie.

11.3 Réutilisation

Si l'e-pilot a été mis à votre disposition par votre assurance maladie et que vous n'en avez plus besoin, veuillez vous adresser à votre assurance maladie, à un représentant Alber ou à votre revendeur. Votre e-pilot peut être réutilisé simplement et économiquement.

Avant chaque réutilisation, une maintenance de l'e-pilot doit être réalisée. La fixation avec laquelle l'e-pilot est posée sur votre fauteuil roulant peut être retirée facilement et rapidement de votre ancien fauteuil roulant et remontées sur un nouveau fauteuil roulant par un revendeur agréé ou un représentant d'Alber.

En plus des indications relatives au nettoyage fournies au chapitre 10.2, avant toute réutilisation, le guidon et toutes les pièces en plastique des composants e-pilot accessibles de l'extérieur doivent être désinfectés. Utilisez pour cela un produit de nettoyage pour la désinfection par essuyage selon les consignes du fabricant.

11.4 Maintenance

Le législateur a défini la maintenance des dispositifs médicaux dans l'Ordonnance allemande des exploitants de dispositifs médicaux (MPBetreibV) § 7. Par conséquent, les mesures de maintenance, notamment les inspections et les contrôles de maintenance, sont nécessaires pour garantir en permanence le fonctionnement correct et sûr des produits médicaux.

Pour la maintenance de nos produits, un intervalle de 2 ans a été jugé pertinent dans des conditions normales d'utilisation sur la base de l'observation du marché.

Cette valeur indicative de 2 ans peut cependant varier en fonction de la fréquence d'utilisation de notre produit et du comportement de l'utilisateur. La vérification de la fréquence d'utilisation et du comportement de l'utilisateur incombe à l'exploitant.

Nous recommandons dans tous les cas de clarifier au préalable la prise en charge des coûts pour les travaux de maintenance avec la caisse d'assurance maladie ou le prestataire de services responsable, notamment au regard des éventuels contrats existants.

11.5 Élimination



Cet appareil, son bloc batterie et ses accessoires sont des produits à longue durée de vie.

Ceux-ci peuvent cependant contenir des substances néfastes pour l'environnement s'ils sont éliminés dans des endroits (p. ex. des décharges) qui ne sont pas prévus à cet effet selon la législation actuellement en vigueur dans le pays correspondant.

Le symbole de la « poubelle barrée » (conformément à la directive DEEE 2002/96/CE) se trouve sur ce produit afin de rappeler l'obligation de recyclage.

Respectez l'environnement et déposez ce produit à la fin de sa durée d'utilisation dans votre centre local de recyclage.

Veillez vous informer sur la législation actuellement en vigueur dans votre pays en matière d'élimination des déchets étant donné que la directive DEEE pour ce produit n'est pas appliquée dans tous les pays européens. L'e-pilot peut également être récupéré par la société Alber ou les revendeurs Alber en vue d'être éliminé dans le respect de la législation et de l'environnement.

12. Garantie légale, garantie du fabricant et responsabilité

12.1 Garantie en cas de défauts

Alber garantit que l'e-pilot est sans défauts au moment de la cession. Ces droits de garantie prennent fin 24 mois après la livraison de l'e-pilot.

12.2 Garantie de durabilité

Alber accorde une garantie de durabilité de 24 mois sur l'e-pilot.

Ne sont pas couverts par la garantie

- les appareils dont le numéro de série a été modifié, endommagé ou enlevé
- les pièces d'usure telles que pneus, éléments de commande et rayons
- les défauts dus à l'usure naturelle, à une manœuvre incorrecte, notamment les défauts dus au non respect de cette notice d'utilisation, les accidents, les dommages par négligence, les effets du feu et de l'eau, les cas de force majeure et autres causes qui ne sont pas dans le domaine d'influence de la société Alber
- les travaux d'entretien dus à l'utilisation quotidienne (p. ex. remplacement des pneus)
- le contrôle de l'appareil sans constatation de défaut.

12.3 Responsabilité

La société Alber GmbH, en tant que fabricant de l'e-pilot, n'est pas responsable de sa sécurité si :

- l'e-pilot est manipulé de façon non conforme
- l'e-pilot ne fait pas l'objet d'une maintenance tous les 2 ans par la société Alber GmbH ou un revendeur agréé
- l'e-pilot est mis en service contrairement aux consignes de cette notice d'utilisation
- l'e-pilot est utilisé avec des batteries qui ne sont pas suffisamment chargées
- les réparations et autres travaux sur l'e-pilot ont été réalisés par des personnes non autorisées
- des pièces étrangères ont été montées sur l'e-pilot ou y ont été connectées
- des éléments du e-pilot ont été démontés.

13. Caractéristiques techniques

Entraînement

Autonomie (*) :	jusqu'à 50 km (bloc batterie standard) / 20 km (bloc batterie de vol) selon ISO 7176 - 4
Pente maximale franchissable :	jusqu'à 5,71 ° (10 %) ; il faut également respecter les valeurs limites du fabricant du fauteuil roulant
Déclivité maximale :	jusqu'à 8,53 ° (15 %) ; il faut également respecter les valeurs limites du fabricant du fauteuil roulant
Rayon de virage (minimum) :	2,75 m
Vitesse maximale :	6 km/h (10 ou 15 km/h uniquement avec équipement correspondant (triangle de signalisation, éclairage, réflecteurs) et homologation individuelle)

Il convient de veiller aux valeurs limites du fabricant du fauteuil roulant et du code de la route en vigueur dans le pays correspondant !

Puissance nominale du moteur :	250 W
Tension de service :	36 V
Température de service :	-25 °C à +50 °C
Poids de la personne :	max. 100 kg
Poids total admissible :	max. 135 kg

Bloc batterie

Bloc batterie standard

Type de batterie :	cellules lithium-ions, exempt de fuites et exempt de maintenance	cellules lithium-ions, exempt de fuites et exempt de maintenance
Tension nominale de service :	36 V	36 V
Capacité nominale :	13,8 Ah	7,8 Ah
Puissance nominale :	496,8 Wh	280,8 Wh
Température de chargement :	0 °C à +45 °C	0 °C à +45 °C
Température de service :	-25 °C à +50 °C	-25 °C à +50 °C
Classe de protection :	IPX4	IPX4
Durée de chargement :	9 heures	5,5 heures

Poids des composants

Bloc d'entraînement :	15,5 kg
Bloc batterie :	Bloc batterie standard: 2,9 kg / Bloc batterie de vol: 2,8 kg
Poids total :	18,4 kg (peut varier selon la version ou les accessoires)

Pneu de la roue

Désignation	Modèle et type	Dimensions (pouces)	Pression des pneus en bar et kPa
CST 16x300 C-1488	Profil moyen, pneu à chambre à air	16" / 16 x 3.00	2,0 bar / 200 kPa



Pour la pneumatique de la roue, seul le type de pneu indiqué dans le tableau doit être utilisé. L'utilisation d'autres types est interdite. En cas de panne, veuillez contacter votre revendeur spécialisé.

(*) L'autonomie varie en fonction du genre de terrain parcouru et des conditions de conduite. Dans des conditions de conduite idéales (terrain plat, bloc batterie récemment chargé, température ambiante de 20 °C, conduite régulière, etc.), l'autonomie indiquée peut être atteinte. Avec des températures plus basses, l'autonomie de l'e-pilot peut être inférieure à celle indiquée dans le tableau ci-dessus.

Concernant la durée de vie de ce produit, nous l'estimons en moyenne à cinq ans dans la mesure où le produit est utilisé conformément à sa destination et que l'ensemble des consignes de maintenance et de dépannage est respecté. La durée de vie peut être supérieure si le produit est traité avec soin, bien entretenu et utilisé conformément et qu'il n'y a aucune limite technique dans le cadre de l'amélioration des connaissances et de la technique. Elle peut en revanche être considérablement réduite en cas d'usage extrême et non conforme. La fixation normative de la durée de vie ne constitue pas une garantie supplémentaire.

Chargeur

Vous trouverez les informations techniques et relatives au chargement dans la notice d'utilisation jointe au chargeur.

Autres

Tous les éléments de l'e-pilot sont protégés contre la corrosion

CE L'e-pilot et le chargeur séparé correspondant satisfont aux chapitres applicables des normes EN 12184 pour les fauteuils roulants électriques et ISO 7176-14 pour les fauteuils roulants et au règlement UE relatif aux dispositifs médicaux (RDM = Regulation on medical devices) 2017/745. Le e-pilot est un dispositif médical de classe I.

Sous réserve de modifications techniques et de design dans le cadre des améliorations continues.

14. Étiquettes

Des étiquettes précisant différentes caractéristiques du produit sont apposées sur les composants de l'e-pilot. Si l'appareil présente des défauts, différents composants peuvent être remplacés dans le cadre de l'échange standard Alber par l'intermédiaire de votre revendeur. Pour cela, votre revendeur a besoin des caractéristiques indiquées sur les étiquettes.

Étiquette du système

L'étiquette du système renseigne sur les principales caractéristiques techniques de l'e-pilot et permet la traçabilité du système, si nécessaire. Veuillez indiquer le numéro du système dans le cadre d'un échange standard Alber. L'étiquette du système se trouve dans le cadre de l'e-pilot à l'intérieur du logement pour batterie [7].

Systemnr. / System No.	P15200135	
FIN	699	
Produkt/Modell [Product/Model]	e-pilot P15	
Betriebsspannung [Nominal Voltage]	36 V	
Motor Nennleistung [Rated Power]	250 W	
Max. Geschwindigkeit [Max. Speed]	6 km/h [3.73 mph]	
Nenn-Steigung [Rated Slope]	5,7° [10%]	

2020-02-07



CE MD 

Alber GmbH
Vor dem Weissen Stein 14
D-72461 Albstadt
Made in Germany

(01)04046727182502
(11)200207
(21)P15200135

Wartung Maintenance			
durch/by:			
Alber GmbH 72461 Albstadt			
01	nächste	07	
02	next	08	
03		09	
04		10	
05		11	
06		12	
2021	2022	2023	2024

Wartung Maintenance			
am/at:			
durch/by:			
in (PLZ)/in:			
01	nächste	07	
02	next	08	
03		09	
04		10	
05		11	
06		12	
2021	2022	2023	2024

Étiquette « Maintenance »

L'étiquette est là pour rappeler la date de la prochaine maintenance. Elle se trouve à l'intérieur du logement pour batterie [7].

Étiquette de composant

L'étiquette [A] est apposée sur la roue, au dos du bloc batterie et en dessous du chargeur, l'étiquette [B] est apposée au dos de l'écran.

Veuillez indiquer le numéro des composants du chargeur (numéro au milieu de l'étiquette repéré avec la flèche dans le schéma ci-contre) dans le cadre d'un échange standard Alber.

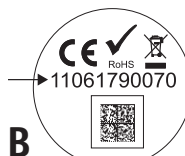

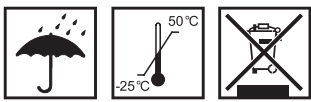

Bitte vergessen Sie nicht, die Akku-Packs nach jedem Gebrauch nachzuladen, um deren volle Leistungsfähigkeit zu erhalten.
Please make sure that the battery packs are recharged after each partial discharge i.e. after each use, to maintain their full capacity.

Typ: Lithium-Ionen Akku-Pack
10INR19/66-4
Type: Lithium-Ion battery pack
10INR19/66-4

Auslaufsicher / Nonspillable battery
Nennspannung: 36 V
Nominal voltage: 36 V
Nennkapazität: 13,8 Ah
Nominal capacity: 13.8 Ah
Nennenergie: 496,8 Wh
Nominal energy: 496.8 Wh
Betriebstemperatur:
 -25°C ... +50 °C
Operating Temperature:
 - 13°F ... 122°F
Ladetemperatur:
 0 °C ... +45 °C
Charging Temperature:
 32 °F ... 113 °F

Kurzschluss vermeiden / Avoid short circuits

Nur Original-Ladegerät gemäß Gebrauchsanweisung verwenden / Use only genuine charger provided with the unit

 **Bitte beachten Sie die Hinweise zum Laden und zum Transport in der Gebrauchsanweisung / For charging and transportation, please read operating instructions.**

 **Alber GmbH**
 Vor dem Weißen Stein 21
 72461 Albstadt, Germany
 Phone: +49 7432 2006-0
 Fax: +49 7432 2006-299

Autocollant sur le bloc batterie

Au dos du bloc batterie se trouve l'autocollant représenté ci-contre avec des informations sur l'utilisation et les caractéristiques techniques.



THE INNOVATION GROUP

BMZ GmbH
 Am Sportplatz 28-30
 D-63791 Karlstein am Main/Germany

Battery charger for 36V Li-Ion battery

Model: BSC42004000

Article No.: 24555-9

P/N: BC1120-U



Before charging read the instruction

For indoor use

Input: 230V~50Hz 2.0A max

Output: 42.0V = 4.0A

Date code: 45/16



MADE IN PRC

Autocollant sur le chargeur

Au dos du chargeur se trouve l'autocollant représenté ci-contre avec les caractéristiques techniques du chargeur.

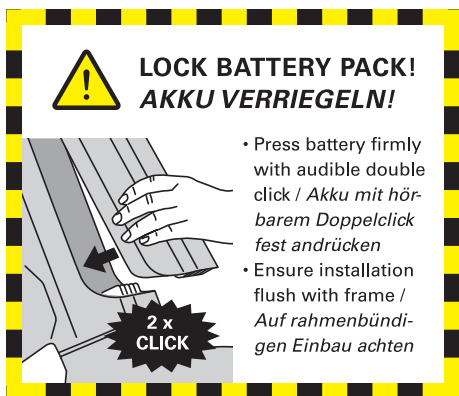

Autocollant « Verrouiller la batterie »

Cet autocollant se trouve sur la face avant (en bas) du bloc batterie et doit rappeler la mise en place correcte du bloc batterie (voir chapitre 3.3).



Autocollant « Risque de renversement »

- Attention risque de renversement ! Réduire la vitesse avant d'effectuer un virage !
- Toujours franchir les pierres de bordure et les obstacles perpendiculairement au sens de la marche !
- Éviter les mouvements brusques du guidon.



Autocollant « Fermer le clapet avant de conduire »

L'autocollant se trouve sur le tube inférieur de l'e-pilot et rappelle que le clapet de verrouillage [9] doit toujours être fermé pendant la conduite.

Il est interdit de conduire si le clapet de verrouillage [9] n'est pas fermé.

Lire aussi à ce sujet les chapitres 2.1 et 2.2

15. Communications relatives à la sécurité du produit

Tous les composants de votre e-pilot ont été soumis à une multitude d'essais fonctionnels et de contrôles approfondis. Cependant, si des altérations imprévisibles du fonctionnement de votre e-pilot devaient malgré tout se produire, des informations de sécurité correspondantes seront rapidement mises à la disposition des clients sur les sites Internet suivants :

- Site web de la société Alber (fabricant de l'e-pilot)
- Site web de l'Institut Fédéral des Médicaments et Dispositifs Médicaux (BfArM)

Si des mesures correctives s'avèrent nécessaires, Alber en informera le revendeur spécialisé, qui vous contactera ensuite.

16. Indication juridique importante pour l'utilisateur de ce produit

Les incidents dus à des dysfonctionnements du produit et entraînant des dommages corporels graves doivent être signalés au fabricant et aux autorités compétentes de l'État membre de l'UE dans lequel l'utilisateur est domicilié.

En Allemagne, il s'agit de

- la société Alber GmbH (adresse au dos de cette notice d'utilisation)
- l'Institut Fédéral des Médicaments et Dispositifs Médicaux (BfArM),
Kurt-Georg-Kiesinger-Allee 3
53175 Bonn
www.bfarm.de

Dans les États membres de l'UE, veuillez informer

- votre distributeur Alber (adresse au dos de cette notice d'utilisation)
- les autorités nationales responsables des incidents avec les dispositifs médicaux

Vous trouverez une vue d'ensemble des autorités responsables sur Internet sur

<http://ec.europa.eu/growth/sectors/medical-devices/contacts/>

17. Informations importantes sur les voyages en avion

Deux blocs batteries sont disponibles pour l'e-pilote, le bloc batterie standard (13,8 Ah / 496,8 Wh) et le bloc batterie de vol (7,8 Ah / 280,0 Wh).

Veuillez noter que le bloc batterie standard ne doit pas être transporté en avion.

Seul le bloc batterie de vol (7,8 Ah / 280,0 Wh) satisfait aux exigences de l'Association Internationale du Transport Aérien (AITA) pour le transport aérien. Nous le confirmons chaque année avec notre certificat de transport, délivré sur la base de la nouvelle édition des prescriptions de l'AITA sur les marchandises dangereuses (Dangerous Goods Regulations), généralement publiée à la mi-décembre de chaque année. Vous pouvez télécharger le certificat actuel depuis le site web d'Alber (<https://www.alber.de/de/hilfe-service/alber-service/reisen-mit-alber-produkten/>), nous pouvons aussi vous l'envoyer sur demande.

Contactez votre tour-opérateur ou votre compagnie aérienne dès la planification d'un voyage pour connaître les modalités de transport de l'e-pilot sur tous les vols que vous avez réservés. L'admission de l'e-pilot à bord ou le refus de le transporter relèvent en dernière instance de la décision du pilote. Ni la société Alber GmbH, ni votre revendeur ne peuvent influencer cette décision.



Lors des voyages, observez les dispositions en vigueur relatives au transport de batteries lithium-ions dans les pays que vous visitez.

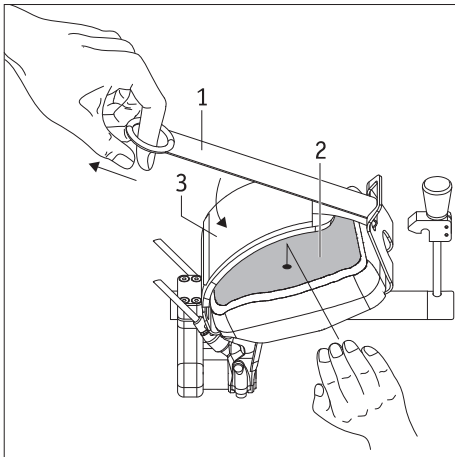

Accessoires en option - Frein Tetra

Préparations

- Placez votre main complètement dans la surface d'appui [2].
- Serrez la bande velcro [1] avec l'anneau en caoutchouc qui y est attaché afin que votre main ne puisse pas glisser par inadvertance de la surface d'appui.
- Fixez la bande velcro [1] à la bande d'attache velcro se trouvant en dessous de la boucle manuelle [3].

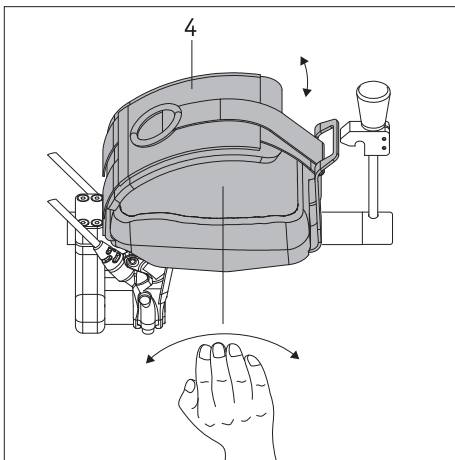

Freinage

- Pour freiner, appuyez le frein Tetra [4] vers le bas. Plus vous appuyez sur le frein Tetra, plus le freinage est puissant et donc rapide.
- Pour desserrer le frein, appuyez le frein Tetra [4] vers le haut.



L'appui sur le frein vers le haut ou vers le bas peut se faire tout en douceur, en tournant simplement la main vers la gauche ou la droite.

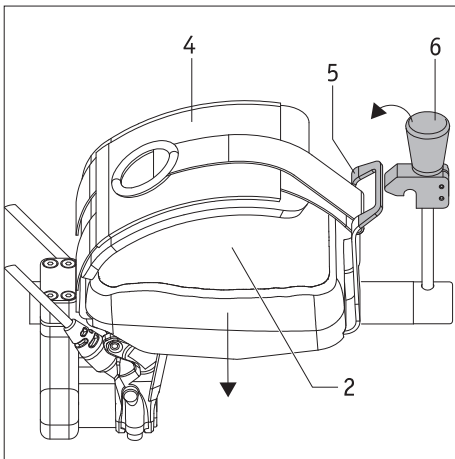

Activation du frein de stationnement

- Avec votre main située dans la surface d'appui [2], poussez le frein Tetra vers le bas jusqu'à ce que le système de blocage [5] se trouve sous le levier de fixation [6].
- Tirez alors de l'autre main le levier de fixation [6] sur le système de blocage [5].
- Si le système de blocage [5] est enclenché dans le levier de fixation [6], la roue du e-pilote est freinée en permanence.

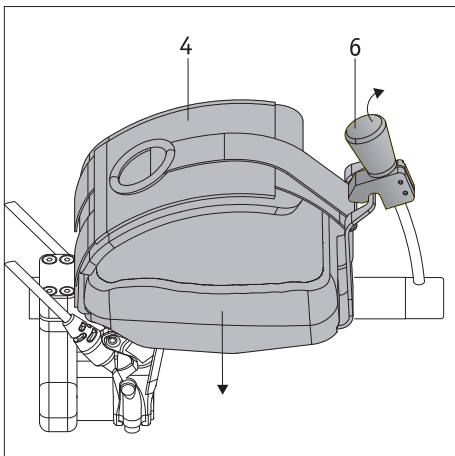

Desserrage du frein de stationnement

- Avec votre main située dans la surface d'appui [2], poussez le frein Tetra vers le bas jusqu'à ce que le système de blocage [5] se détache automatiquement du levier de fixation [6].



Consignes de sécurité importantes concernant le frein Tetra

- Avant la mise en service de l'e-pilot, lisez attentivement la présente notice d'utilisation. Les graphiques qu'elle contient font référence à un appareil sans frein Tetra.
- Le frein Tetra monté sur votre e-pilot remplace les leviers de frein [7a] et [7b] mentionnés dans la présente notice d'utilisation.
- Le frein Tetra et l'accélérateur sont montés sur le côté gauche ou droit du guidon, selon votre commande.
- Lors de la première mise en service de l'e-pilot, entraînez-vous au fonctionnement du frein Tetra à une vitesse de conduite réduite, sur un parcours sans obstacles ni passants.
- Conduisez prudemment et adaptez toujours votre vitesse aux circonstances extérieures.
- Freinez l'e-pilot en douceur. Le freinage complet et brusque ne doit avoir lieu qu'en cas d'urgence.
- Pendant la conduite, ne placez pas de laisse de chien ou de sac à provisions, etc. sur le côté au-dessus du guidon où se trouve le frein Tetra. Cela peut affecter de manière importante le comportement de la direction ou provoquer un blocage du levier de frein, ce qui rend impossible le freinage.
- Vérifiez régulièrement que le frein de stationnement est bien serré. Si nécessaire, faites resserrer le crochet du frein de stationnement afin que la pression de freinage soit suffisante.

Ihre Alber-Vertretung / Your Alber representative / Votre représentation Alber /
Vostra rappresentanza Alber / Su representación Alber / Din Alber representant /
Din Alber-agenturene / Uw distributeur Alber / Deres Alber-repræsentation



Alber GmbH

Vor dem Weißen Stein 14
72461 Albstadt-Tailfingen

Telefon +49 (0)7432 2006-0

Telefax +49 (0)7432 2006-299

info@alber.de

www.alber.de